



 **Beta**
C45PRO2.0

DIE MODULARE BETRIEBSEINRICHTUNG

Gültigkeit von 02/03/2026 bis 28/02/2027 - NETTOVERKAUFSPREISE, Exklusiv gesetzlicher MwSt.

 **Beta**
RS0502.0





STELLEN SIE SICH EINEN ORT VOR an dem **ORDNUNG** und **FUNKTIONALITÄT** **HARMONISCH** zusammenleben. Genau das kann die integrierte Werkstatteinrichtung von Beta bieten.

Die Anbaumöbelserien von Beta sind auf die Bedürfnisse eines jeden Profis zugeschnitten und verwandeln jeden Raum – unabhängig von seiner Größe – in eine effiziente und gut organisierte Arbeitsumgebung.

Die integrierte Einrichtung von Beta maximiert nicht nur die Produktivität, sondern schafft auch ein Umfeld, das Professionalität und Leidenschaft für die Arbeit vermittelt



Für alle auf der Suche nach einer einfachen und flexiblen Lösung für ihre Werkstatt oder Arbeitsstation zu einem hervorragenden Preis-/Leistungsverhältnis.



Für alle, die Design, Funktionalität und Robustheit miteinander verbinden möchten.



Für alle auf der Suche nach Exzellenz und Exklusivität, wie in den Motorsportboxen; Entdecken Sie das Angebot online!



alle drei einrichtungslinien von beta zeichnen sich durch die für beta typische qualität aus und garantieren zuverlässige und langlebige lösungen.

Einführung	2-3
Komplette Kombi- Werkstatteinrichtungen	4÷17
Kombi-Werkstatteinrichtungen mit 46 cm tiefe Arbeitsplatte und Erweiterungskit	30÷32
Arbeitsplatten	19
Werkzeugwagen	20
Feststehende Module	21÷24
Lochplatten und Hängeschränke	25-26
Ecken	27
Werkzeugschränk	28-29
Sortimente	33; 66-67
Zubehör	34; 68÷71
Aufroller	64-65
3D -Konfigurator	72
Individualisierte Module	73

Die Werkstatteinrichtung C45PRO 2.0 ist ideal für alle auf der Suche nach einer einfachen und flexiblen Lösung für ihre Werkstatt oder Arbeitsstation zu einem ausgezeichneten Preis-/Leistungsverhältnis.



MONTAGE

Hier geht es zu
den Montagevideos



KOMBINATIONEN

Der Profi kann sich entweder für eine der zahlreichen vorkonfigurierten Kombinationen entscheiden oder seine eigene Arbeitsstation von Grund auf planen und sie mit den verfügbaren Komponenten und Zubehörteilen vervollständigen.

Die **61,5 cm** tiefe Arbeitsplatte gibt es wahlweise aus **MDF mit Edelstahlbeschichtung** oder aus **mehrschichtigem Holz**.

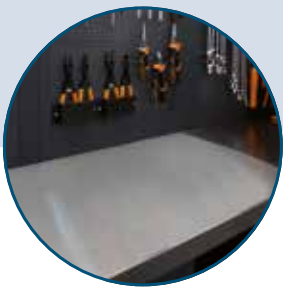

Höhenverstellbare FüÙe



Aluminiumgriffe

☞ 30

Für alle, die nur über begrenzten Platz verfügen oder eine bestehende C45PRO-Einrichtung mit einer Lösung in derselben Tiefe ergänzen möchten, sind außerdem drei Konfigurationen mit einer 46 cm tiefen, mit Edelstahl beschichteter MDF-Arbeitsplatte verfügbar.

☞ 32

Wer hingegen bereits über eine C45PRO-Einrichtung verfügt und auf die Version 2.0 umsteigen möchte, kann auf praktische Erweiterungskits zurückgreifen.

46 cm
tiefe
Arbeitsplatte

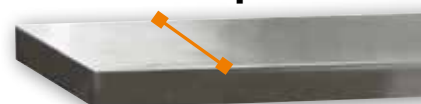



2000 mm
645 mm
3718+3038 mm

Kombi-Werkstatteinrichtung bestehend aus:

- 1 feststehendes Modul mit 7 Schubladen (C45PRO 2.0 M7)
- 1 Werkzeugwagen mit 7 Schubladen (C45PRO 2.0 C7)
- 1 feststehendes Servicemodul (C45PRO 2.0 MS)
- 1 feststehendes Modul mit 5 Schubladen (C45PRO 2.0 M5)
- 1 feststehendes Modul, 2-türig (C45PRO 2.0 MA)
- 5 Wandhängeschränke (C45PRO 2.0 PM)
- 5 Werkzeuglochtafeln (C45PRO 2.0 PF)
- 7 Wandbügel, breiter Typ (C45PRO 2.0 SL)
- 2 Wandbügel, schmaler Typ (C45PRO 2.0 SS)
- 2 eintürige Werkzeugschränke (C45PRO 2.0 AS1)

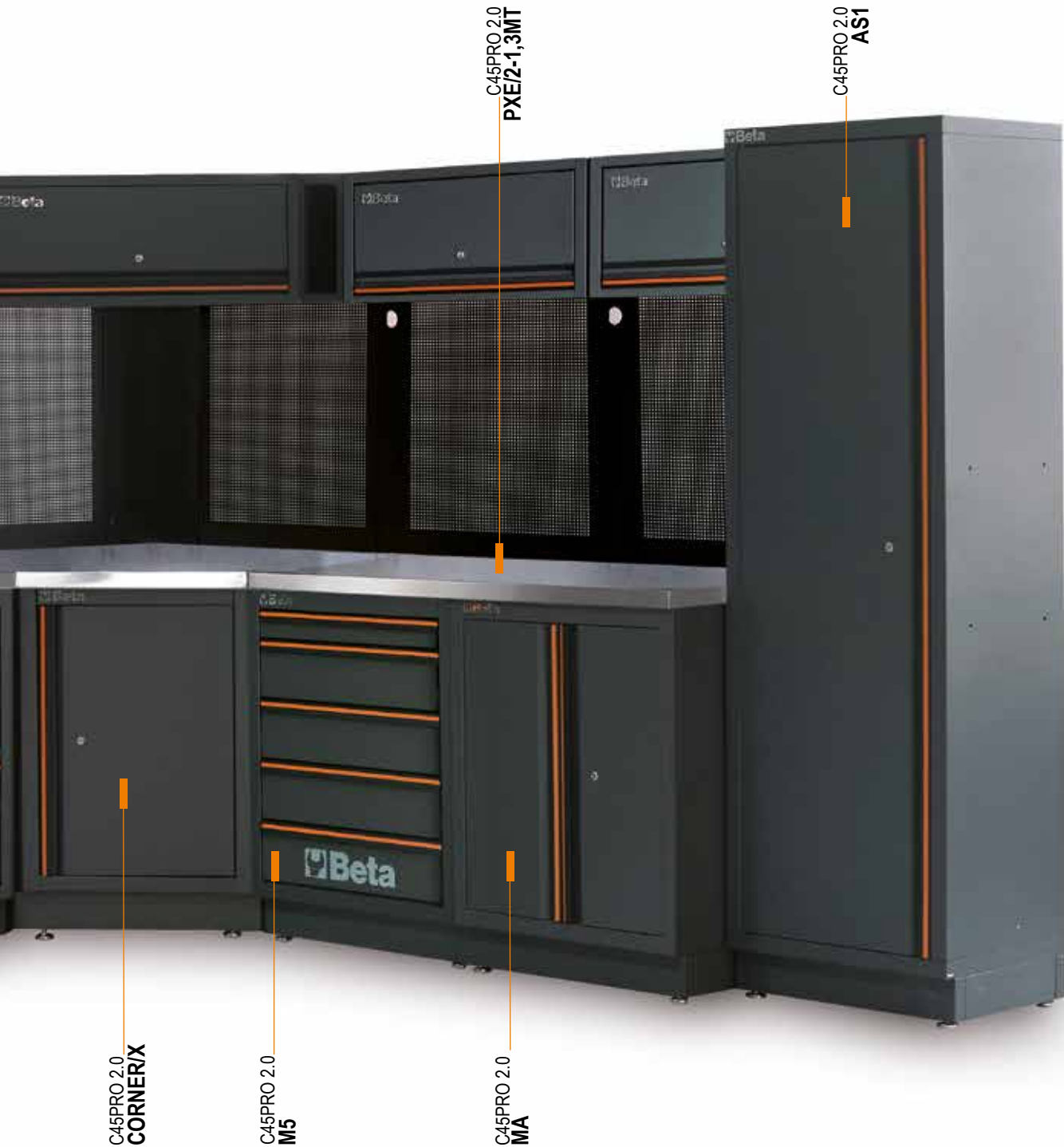

C45PRO 2.0 DX

045002031

- 1 Arbeitsplatte aus **edelstahlbeschichtetem MDF**, 2.040x615 mm (C45PRO 2.0 PXE/3-2,0MT)
- 1 Arbeitsplatte aus **edelstahlbeschichtetem MDF**, 1.360x615 mm (C45PRO 2.0 PXE/2-1,3MT)
- 1 Komplettecke, selbsttragend, mit Arbeitsplatte aus **edelstahlbeschichtetem MDF** (C45PRO 2.0 CORNER/X)

~~12.000,00 €~~
6.140,00 €

640 kg



C45PRO 2.0 DW

045002032

- 1 **Multiplex**-Arbeitsplatte, 2.040x615 mm (C45PRO 2.0 PWE/3-2,0MT)
- 1 **Multiplex**-Arbeitsplatte, 1.360x615 mm (C45PRO 2.0 PWE/2-1,3MT)
- 1 Komplettecke, selbsttragend, mit **Arbeitsplatte aus Holz** (C45PRO 2.0 CORNER/W)

~~11.690,00 €~~
6.140,00 €

606 kg





C45PRO 2.0
PM

C45PRO 2.0
PFE

C45PRO 2.0
PF

C45PRO 2.0
PXE/3-2,0MT

2000 mm
645 mm
3718+3038 mm



C45PRO 2.0
MA

C45PRO 2.0
C7

C45PRO 2.0
M7

Kombi-Werkstatteinrichtung bestehend aus:

- 1 feststehendes Modul, 2-türig (C45PRO 2.0 MA)
- 1 Werkzeugwagen mit 7 Schubladen (C45PRO 2.0 C7)
- 1 feststehendes Modul mit 7 Schubladen (C45PRO 2.0 M7)
- 1 feststehendes Modul mit **2 integrierten Aufrollern** (C45PRO 2.0 ACT)
- 1 feststehendes Servicemodul (C45PRO 2.0 MS)
- 2 Werkzeuglochtafeln (C45PRO 2.0 PF)
- 1 Werkzeuglochtafel ausgelegt für das Anbringen einer Steckdose, im Lieferumfang nicht enthalten (C45PRO 2.0 PFE)
- 3 Wandhängeschränke (C45PRO 2.0 PM)
- 1 Werkzeugwand mit Aluminium-Rolltor (C45PRO 2.0 PAS)
- 6 Wandbügel, breiter Typ (C45PRO 2.0 SL)

- 4 Wandbügel, schmaler Typ (C45PRO 2.0 SS)
- 2 eintürige Werkzeugschränke (C45PRO 2.0 AS1)

LIEFERUMFANG



1900S 8x10



1844 15-H05



C45PRO 2.0 FX

045002035

- 1 Arbeitsplatte aus **edelstahlbeschichtetem MDF**, 2.040x615 mm (C45PRO 2.0 PXE/3-2,0MT)

~~12.650,00 €~~
6.590,00 €

- 1 Arbeitsplatte aus **edelstahlbeschichtetem MDF**, 1.360x615 mm (C45PRO 2.0 PXE/2-1,3MT)
- 1 Komplettecke, selbsttragend, mit Arbeitsplatte aus **edelstahlbeschichtetem MDF** (C45PRO 2.0 CORNER/X)

658 kg



C45PRO 2.0 FW

045002045

- 1 **Multiplex**-Arbeitsplatte, 2.040x615 mm (C45PRO 2.0 PWE/3-2,0MT)
- 1 **Multiplex**-Arbeitsplatte, 1.360x615 mm (C45PRO 2.0 PWE/2-1,3MT)
- 1 Komplettecke, selbsttragend, mit **Arbeitsplatte aus Holz** (C45PRO 2.0 CORNER/W)

~~12.350,00 €~~
6.590,00 €

625 kg





2000 mm
645 mm
3718+2358 mm

Kombi-Werkstatteinrichtung bestehend aus:

- 1 Werkzeugwagen mit 7 Schubladen (C45PRO 2.0 C7)
- 1 feststehendes Modul mit 7 Schubladen (C45PRO 2.0 M7)
- 1 feststehendes Modul, 2-türig (C45PRO 2.0 MA)
- 1 feststehendes Modul mit **2 integrierten Aufrollern** (C45PRO 2.0 ACT)
- 1 Werkzeuglochtafel (C45PRO 2.0 PF)
- 1 Werkzeuglochtafel ausgelegt für das Anbringen einer Steckdose, im Lieferumfang nicht enthalten (C45PRO 2.0 PFE)
- 2 Wandhängeschränke (C45PRO 2.0 PM)
- 1 Werkzeugwand mit Aluminium-Rolltor (C45PRO 2.0 PAS)
- 5 Wandbügel, breiter Typ (C45PRO 2.0 SL)
- 4 Wandbügel, schmaler Typ (C45PRO 2.0 SS)
- 2 eintürige Werkzeugschränke (C45PRO 2.0 AS1)

LIEFERUMFANG



1800S 8x10



1844 15-H05



C45PRO 2.0 GX

045002036

- 1 Arbeitsplatte aus **edelstahlbeschichtetem MDF**, 2.040x615 mm (C45PRO 2.0 PXE/3-2,0MT)
- 1 Arbeitsplatte aus **edelstahlbeschichtetem MDF**, 680x615 mm (C45PRO 2.0 PXE/1-0,7MT)
- 1 Komplettecke, selbsttragend, mit Arbeitsplatte aus **edelstahlbeschichtetem MDF** (C45PRO 2.0 CORNER/X)

~~11.360,00 €~~
5.930,00 €

554 kg



C45PRO 2.0 GW

045002037

- 1 **Multiplex**-Arbeitsplatte, 2.040x615 mm (C45PRO 2.0 PWE/3-2,0MT)
- 1 **Multiplex**-Arbeitsplatte, 680x615 mm (C45PRO 2.0 PWE/1-0,7MT)
- 1 Komplettecke, selbsttragend, mit **Multiplex**-Arbeitsplatte (C45PRO 2.0 CORNER/W)

~~11.060,00 €~~
5.930,00 €

551 kg





C45PRO 2.0
AS2

C45PRO 2.0
PXE/3-2,0MT

C45PRO 2.0
PF

C45PRO 2.0
PM



2000 mm
645 mm
2955 mm

C45PRO 2.0
M5

C45PRO 2.0
C7

C45PRO 2.0
MS

Kombi-Werkstatteinrichtung bestehend aus:

- Feststehendes Modul mit 5 Schubladen (C45PRO 2.0 M5)
- Werkzeugwagen mit 7 Schubladen (C45PRO 2.0 C7)
- Feststehendes Servicemodul (C45PRO 2.0 MS)
- 3 Werkzeuglochtafeln (C45PRO 2.0 PF)
- 3 Wandhängeschränke (C45PRO 2.0 PM)
- 3 Wandbügel, breiter Typ (C45PRO 2.0 SL)
- 1 Wandbügel, schmaler Typ (C45PRO 2.0 SS)
- Zweitüriger Werkzeugschrank (C45PRO 2.0 AS2)

C45PRO 2.0 X

045002001

- Arbeitsplatte aus Schublade aus **edelstahlbeschichtetem MDF**, 2.040x615 mm (C45PRO 2.0 PXE/3-2,0MT)

~~5.850,00 €~~

3.190,00 €



334 kg

C45PRO 2.0 W

045002002

- **Multiplex**-Arbeitsplatte, 2.040x615 mm (C45PRO 2.0 PWE/3-2,0MT)

~~5.730,00 €~~

3.190,00 €



318 kg



Kombi-Werkstatteinrichtung bestehend aus:

- 1 feststehendes Modul mit **2 integrierten Aufrollern** (C45PRO 2.0 ACT)
- 1 Werkzeugwagen mit 7 Schubladen (C45PRO 2.0 C7)
- 1 feststehendes Modul mit 4 Schubladen (C45PRO 2.0 M4)
- 3 Wandhängeschränke (C45PRO 2.0 PM)
- 3 Werkzeuglochtafeln (C45PRO 2.0 PF)
- 3 Wandbügel, breiter Typ (C45PRO 2.0 SL)
- 1 Wandbügel, schmaler Typ (C45PRO 2.0 SS)
- 1 zweitüriger Werkzeugschrank (C45PRO 2.0 AS2)

LIEFERUMFANG



1900S 8x10



1844 15-H05

C45PRO 2.0 HX

045002038

- 1 Arbeitsplatte aus **edelstahlbeschichtetem MDF**, 2.040x615 mm (C45PRO 2.0 PXE/3-2,0MT)

~~6.370,00 €~~

3.390,00 €



333 kg

C45PRO 2.0 HW

045002039

- 1 **Multiplex-Arbeitsplatte**, 2.040x615 mm (C45PRO 2.0 PWE/3-2,0MT)

~~6.250,00 €~~

3.390,00 €



318 kg

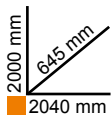
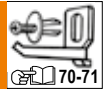

Kombi-Werkstatteinrichtung bestehend aus:

- Feststehendes Servicemodul (C45PRO 2.0 MS)
- Feststehendes Modul mit 7 Schubladen (C45PRO 2.0 M7)
- Feststehendes Modul, 2-türig (C45PRO 2.0 MA)
- 3 Wandhängeschränke (C45PRO 2.0 PM)
- 3 Werkzeuglochtafeln (C45PRO 2.0 PF)
- 2 Wandbügel, breiter Typ (C45PRO 2.0 SL)
- 2 Wandbügel, schmaler Typ (C45PRO 2.0 SS)

C45PRO 2.0 AX

045002003

- Arbeitsplatte aus edelstahlbeschichtetem MDF, 2.040x615 mm (C45PRO 2.0 PXE/3-2,0MT)

~~4.160,00 €~~

2.249,00 €



234,5 kg

C45PRO 2.0 AW

045002004

- Multiplex-Arbeitsplatte, 2.040x615 mm (C45PRO 2.0 PWE/3-2,0MT)

~~4.050,00 €~~

2.249,00 €



219 kg

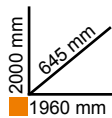

2000 mm
645 mm
1960 mm

C45PRO 2.0
M5

C45PRO 2.0
MA

Kombi-Werkstatteinrichtung bestehend aus:

- Feststehendes Modul mit 5 Schubladen (C45PRO 2.0 M5)
- Feststehendes Modul, 2-türig (C45PRO 2.0 MA)
- 2 Wandhängeschränke (C45PRO 2.0 PM)
- 2 Werkzeuglochtafeln (C45PRO 2.0 PF)
- 2 Wandbügel, breiter Typ (C45PRO 2.0 SL)
- 1 Wandbügel, schmaler Typ (C45PRO 2.0 SS)
- Eintüriger Werkzeugschrank (C45PRO 2.0 AS1)

C45PRO 2.0 BX

04500201

- Arbeitsplatte aus edelstahlbeschichtetem MDF, 1.360x615 mm (C45PRO 2.0 PXE/2-1,3MT)

3.730,00 €

1.910,00 €

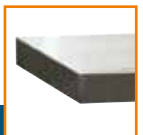

206 kg

C45PRO 2.0 BW

04500202

- Multiplex-Arbeitsplatte, 1.360x615 mm (C45PRO 2.0 PWE/2-1,3MT)

3.620,00 €

1.910,00 €



196 kg

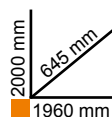
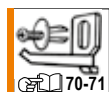

Kombi-Werkstatteinrichtung bestehend aus:

- Feststehendes Servicemodul (C45PRO 2.0 MS)
- Feststehendes Modul mit 7 Schubladen (C45PRO 2.0 M7)
- 2 Wandhängeschränke (C45PRO 2.0 PM)
- 2 Werkzeuglochtafeln (C45PRO 2.0 PF)
- 2 Wandbügel, breiter Typ (C45PRO 2.0 SL)
- 1 Wandbügel, schmaler Typ (C45PRO 2.0 SS)
- Eintüriger Werkzeugschrank (C45PRO 2.0 AS1)

C45PRO 2.0 CX

04500203

- Arbeitsplatte aus edelstahlbeschichtetem MDF, 1.360x615 mm (C45PRO 2.0 PXE/2-1,3MT)

~~3.980,00 €~~
2.090,00 €



225 kg

C45PRO 2.0 CW

04500204

- Multiplex-Arbeitsplatte, 1.360x615 mm (C45PRO 2.0 PWE/2-1,3MT)

~~3.870,00 €~~
2.090,00 €



215 kg

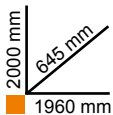

Kombi-Werkstatteinrichtung bestehend aus:

- 2 Werkzeuglochtafeln (C45PRO 2.0 PF)
- 2 Wandhängeschränke (C45PRO 2.0 PM)
- 2 Wandbügel, breiter Typ (C45PRO 2.0 SL)
- 1 Wandbügel, schmaler Typ (C45PRO 2.0 SS)
- 1 eintüriger Werkzeugschrank (C45PRO 2.0 AS1)

- Feststehendes Modul mit 7 Schubladen (C45PRO 2.0 M7A):
- 1 Schublade 1.248x406 mm
- 6 Schubladen 782x406 mm
- 5 Schubladen Höhe 65 mm
- 1 Schublade Höhe 145 mm
- 1 Aufbewahrungsfach mit Zwischenboden und Verschlussür

C45PRO 2.0 EX

045002033

- Feststehendes Modul mit 7 Schubladen und Arbeitsplatte aus **edelstahlbeschichtetem MDF**, 1.360x615 mm (C45PRO 2.0 M7A/X)

~~3.960,00 €~~
2.070,00 €



203 kg

C45PRO 2.0 EW

045002034

- Feststehendes Modul mit 7 Schubladen und **Multiplex**-Arbeitsplatte, 1.360x615 mm (C45PRO 2.0 M7A/W)

~~3.850,00 €~~
2.070,00 €



193 kg

C45PRO 2.0 BP-1,3

Kombi-Werkstatteinrichtung bestehend aus:

- Feststehendes Modul mit 7 Schubladen (C45PRO 2.0 M7)
- Feststehendes Modul mit 5 Schubladen (C45PRO 2.0 M5)
- 2 Werkzeuglochtafeln (C45PRO 2.0 PF)
- 1 Wandbügel, breiter Typ (C45PRO 2.0 SL)
- 2 Wandbügel, schmaler Typ (C45PRO 2.0 SS)

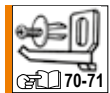
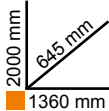

C45PRO 2.0 BP-2,0

Kombi-Werkstatteinrichtung bestehend aus:

- Feststehendes Modul mit 7 Schubladen (C45PRO 2.0 M7)
- Feststehendes Modul mit 5 Schubladen (C45PRO 2.0 M5)
- 3 Werkzeuglochtafeln (C45PRO 2.0 PF)
- 2 Wandbügel, breiter Typ (C45PRO 2.0 SL)
- 2 Wandbügel, schmaler Typ (C45PRO 2.0 SS)

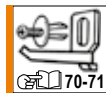
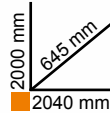

C45PRO 2.0 BPX-1,3

045002041 155 kg

- Arbeitsplatte aus edelstahlbeschichtetem MDF, 1.360x615 mm (C45PRO 2.0 PXE/2-1,3MT)

~~2.730,00 €~~
1.390,00 €

C45PRO 2.0 BPX-2,0

045002042 181 kg

- Arbeitsplatte aus edelstahlbeschichtetem MDF, 2.040x615 mm (C45PRO 2.0 PXE/3-2,0MT)

~~3.100,00 €~~
1.580,00 €

C45PRO 2.0 BPW-1,3

045002051 145 kg

- Multiplex-Arbeitsplatte, 1.360x615 mm (C45PRO 2.0 PWE/2-1,3MT)

~~2.620,00 €~~
1.390,00 €

C45PRO 2.0 BPW-2,0

045002052 165 kg

- Multiplex-Arbeitsplatte, 2.040x615 mm (C45PRO 2.0 PWE/3-2,0MT)

~~2.980,00 €~~
1.580,00 €

C45PRO 2.0 BL

Werkbank

- Trägerstruktur aus Blech
- Mit höhenverstellbaren Füßen
- Bohrungen zum Einbringen eines Schraubstocks (Art. 1599P/150, separat zu bestellen)

- **Ausschließlich als Ergänzung zu einer Einrichtungskombination zu verwenden, nicht als einzelnes Element**

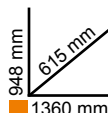

C45PRO 2.0 BLX

045002156

- Arbeitsplatte aus edelstahlbeschichtetem MDF, 1.360x615 mm (C45PRO 2.0 PXE/2-1,3MT)

~~861,00 €~~
489,00 €

C45PRO 2.0 BLW

045002157

- Multiplex-Arbeitsplatte, 1.360x615 mm (C45PRO 2.0 PWE/2-1,3MT)

~~748,00 €~~
489,00 €

C45PRO 2.0 M7A

Feststehendes Modul mit 7 Schubladen

- 1 Schublade (1.248x406 mm) mit kugelgelagerten Teleskopführungen
- 6 Schubladen (782x406 mm) mit kugelgelagerten Teleskopführungen:
 - 5 Schubladen Höhe 65 mm
 - 1 Schublade Höhe 145 mm
- Schubladenböden durch Moosgummimatten geschützt
- Zentralverriegelung vorne
- Mit höhenverstellbaren Füßen
- Ausgelegt zum Einfügen von Thermoformateinsätzen
- 1 Aufbewahrungsfach mit Zwischenboden und Verschlussstür, Innenabmessungen 504x424x597 mm
- Bohrungen zum Einbringen eines Schraubstocks (Art. 1599P/150, separat zu bestellen)



C45PRO 2.0 M7A/X

045002161 81 kg

- Arbeitsplatte, 1.360x615 mm, aus **edelstahlbeschichtetem MDF**

~~2.095,00 €~~
1.095,00 €

C45PRO 2.0 M7A/W

045002171 80 kg

- **Multiplex**-Arbeitsplatte, 1.360x615 mm

~~1.985,00 €~~
1.095,00 €

h	max
65 mm	25 kg
105 mm	40 kg
145 mm	30 kg

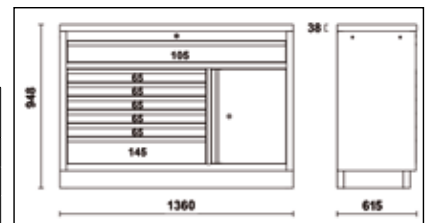

C45PRO 2.0 MWS

Werkzeugwagen Work Station mit 7 Schubladen und eingebautem Mülleimer

- 1 Schublade mit Teleskopführungen, kugelgelagert, 1248x406 mm
- 6 Schubladen mit Teleskopführungen, kugelgelagert, 782x406 mm:
 - 5 Schubladen Höhe 65 mm
 - 1 Schublade Höhe 145 mm
- Schubladenböden mit Schaumgummibelag
- Ausgelegt zum Einfügen von Thermoformateinsätzen
- Aufbewahrungsfach mit Zwischenboden und Verschlussstür, Innenabmessungen, 504x424x597 mm
- Eingebauter Mülleimer
- Integrierter Papierrollenhalter
- 4 Räder mit hoher Tragkraft, Ø 150 mm, 2 feste und 2 drehbare mit Bremse
- Zentralverriegelung mit vorderem Schloss
- Bohrungen zum Einbringen eines Schraubstocks (Art. 1599P/150, separat zu bestellen)



C45PRO 2.0 CPF

h	max
65 mm	25 kg
105 mm	40 kg
145 mm	30 kg

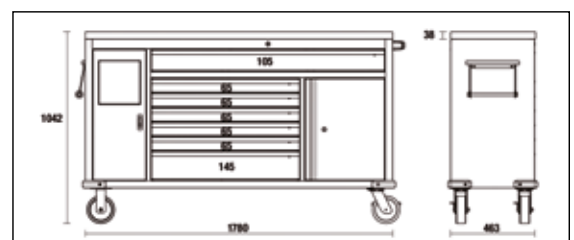

C45PRO 2.0 MWS/X

045000181 126 kg

- Arbeitsplatte aus **MDF mit rostfreier Stahlbeschichtung**, 1680 mm

~~2.015,00 €~~
1.090,00 €

C45PRO 2.0 MWS/W

045000191 122 kg

- **Multiplex**-Arbeitsplatte, 1680 mm

~~1.960,00 €~~
1.090,00 €

GESTALTEN SIE IHRE WERKSTATT VON GRUND AUF

Die Arbeitsstation C45PRO 2.0 kann von Grund auf konfiguriert und dank der großen Auswahl an Bauelementen individuell den eigenen Anforderungen angepasst werden, ausgehend von:

ARBEITSPLETTEN

aus MDF mit Edelstahlbeschichtung
oder aus Mehrschichtholz

 19

WERKZEUGWAGEN

 20

FESTSTEHENDE MODULE

 21÷24

LOCHPLATTEN UND HÄNGESCHRÄNKE

 25-26

ECKEN

 27

WERKZEUGSCHRÄNK

 28-29

SORTIMENTE

 33; 66-67

ZUBEHÖR

 34; 64-65; 68÷71

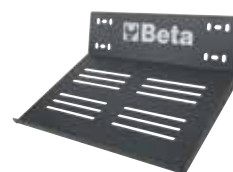

 3D -Konfigurator  72

C45PRO 2.0 PXE

Arbeitsplatte aus
edelstahlbeschichtetem MDF

- Stärke: 38 mm
- Bohrungen zum Einbringen eines Schraubstocks
(Art. 1599P/150, separat zu bestellen)
- Komplett mit 6 Distanzstücken
und 2 seitlichen Außenauflagen



C45PRO 2.0 PXE/1-0,7MT 045002131 14 kg

680x615x38 mm

~~368,00 €~~ **205,00 €**

C45PRO 2.0 PXE/2-1,3MT 045002133 27 kg

1360x615x38 mm

~~577,00 €~~ **319,00 €**

C45PRO 2.0 PXE/3-2,0MT 045002140 41,5 kg

2040x615x38 mm

~~750,00 €~~ **425,00 €**

C45PRO 2.0 PWE

Multiplex-Arbeitsplatte

- Stärke: 38 mm
- Bohrungen zum Einbringen eines Schraubstocks
(Art. 1599P/150, separat zu bestellen)
- Komplett mit 6 Distanzstücken
und 2 seitlichen Außenauflagen



C45PRO 2.0 PWE/1-0,7MT 045002141 8 kg

680x615x38 mm

~~260,00 €~~ **179,00 €**

C45PRO 2.0 PWE/2-1,3MT 045002143 17 kg

1360x615x38 mm

~~464,00 €~~ **305,00 €**

C45PRO 2.0 PWE/3-2,0MT 045002150 26 kg

2040x615x38 mm

~~637,00 €~~ **409,00 €**

C45PRO 2.0 RB **NEW**

VC-Mantel, stoß- und kratzfest,
kohlenwasserstoffbeständig,
für Werkstatteinrichtung C45PRO 2.0
Ein Muss für den Schutz von Arbeitsplatten.

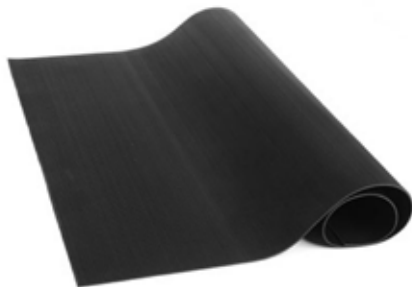

C45PRO 2.0 RB/0,7 045002180 1,5 kg

680x615x2,5 mm

~~71,50 €~~ **40,50 €**

C45PRO 2.0 RB/1,02 045002181 3,7 kg

para encimera angular

1.018x1.018x2,5mm

~~200,00 €~~ **119,00 €**

C45PRO 2.0 RB/1,3 045002182 2,9 kg

1360x615x2,5mm

~~231,00 €~~ **129,00 €**

C45PRO 2.0 RB/2,0 045002183 4,5 kg

2040x615x2,5mm

~~253,00 €~~ **143,00 €**

1599P/150

Parallelschraubstöcke
für Werkbänke

- Gehärtete Backen
- Amboss mit großer lackierter Oberfläche
- Viereckige Basis aus Stahl

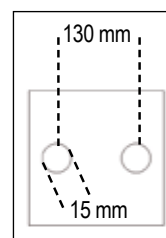
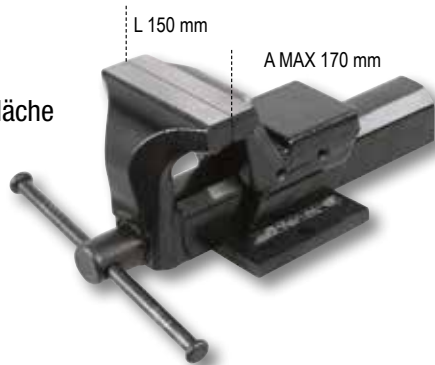

015990050 15,5 kg

~~574,00 €~~
305,00 €

Werkzeugwagen

- Schubladen (532x406 mm) mit kugelgelagerten Teleskopführungen
- **Arbeitsplatte aus ABS mit Seitenwänden zum Sturzschutz**
- 4 Lenkrollen, Ø 100 mm (2 mit Feststellern)
- Schubladenböden durch Moosgummimatten geschützt
- Zentralverriegelung vorne
- Ausgelegt zum Einfügen von Thermoformateinsätzen
- In den Rahmen integrierte Griffe für eine bessere Handhabung

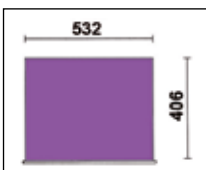

h	↓ max
65 mm	25 kg
145 mm	30 kg



C45PRO 2.0 C5

045000226 46 kg

Werkzeugwagen mit 5 Schubladen

~~975,00 €~~
509,00 €

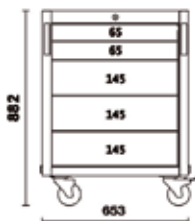

C45PRO 2.0 C7

045000228 50 kg

Werkzeugwagen mit 7 Schubladen

~~1.077,00 €~~
539,00 €

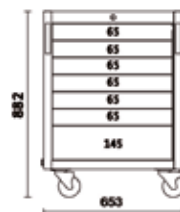

C45PRO 2.0 T3

045000250 19,2 kg

3-etagiger Werkzeugwagen

- 4 Lenkrollen, Ø 100 mm (2 mit Feststellern)
- Statische Belastbarkeit: 200 kg (auf die 3 Einlegeböden verteilt)

~~363,00 €~~
193,00 €

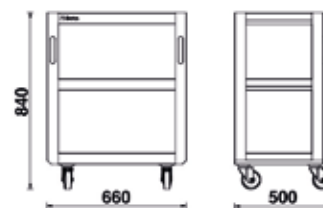



Feststehendes Modul

- Schubladen (566x406 mm) mit kugelgelagerten Teleskopführungen
- Schubladenböden durch Moosgummimatten geschützt
- Zentralverriegelung vorne
- Mit höhenverstellbaren Füßen
- Ausgelegt zum Einfügen von Thermoformateinsätzen

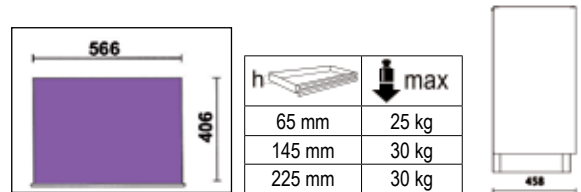

C45PRO 2.0 M4

045000234 46,7 kg

Feststehendes Modul mit 4 Schubladen

~~782,00 €~~
419,00 €

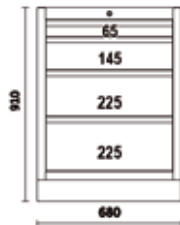

C45PRO 2.0 M5

045000235 49,3 kg

Feststehendes Modul mit 5 Schubladen

~~827,00 €~~
449,00 €

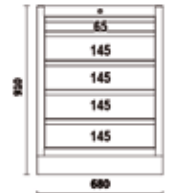

C45PRO 2.0 M7

045000237 54,3 kg

Feststehendes Modul mit 7 Schubladen

~~917,00 €~~
489,00 €

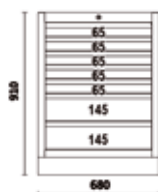

C45PRO 2.0 M8

045000238 56,8 kg

Feststehendes Modul mit 8 Schubladen

~~998,00 €~~
529,00 €

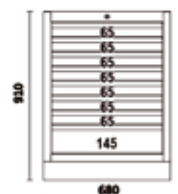

C45PRO 2.0 TC

045000249 40,9 kg

Feststehendes Modul für Aufroller mit 3 Schubladen

- 3 Schubladen (566x406 mm) mit kugelgelagerten Teleskopführungen
- Schubladenböden durch Moosgummimatten geschützt
- Zentralverriegelung vorne
- Mit höhenverstellbaren Füßen

~~727,00 €~~
399,00 €

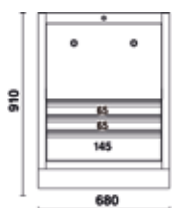

C45PRO 2.0 ACT

045000247 50,7 kg

Feststehendes Modul mit 3 Schubladen und 2 integrierten Aufrollern

- 3 Schubladen (566x406 mm) mit kugelgelagerten Teleskopführungen
- Schubladenböden durch Moosgummimatten geschützt
- Zentralverriegelung vorne
- Mit höhenverstellbaren Füßen

~~1.189,00 €~~
639,00 €

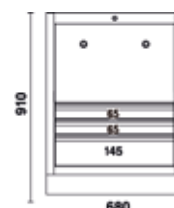

Kann zwei Aufroller aufnehmen, die aus den folgenden Modellen ausgewählt werden können:

- 2 Druckluft- oder Kaltwasserschlauchaufroller, Ø 8 mm, Länge 10 m, Art. 1900S 8x10
- 2 Kabelaufroller Ihrer Wahl aus folgenden Artikeln: 1843 15-H05, 1844 10-H05, 1844 15-H05, 1844 15-H07, 1845 12-H05, 1846 10-H05, 1846 10-H07 and 1846 15-H05
- 1 Druckluft- oder Kaltwasserschlauchaufroller, Ø 8 mm, Länge 10 m Art. 1900S 8x10 und 1 Kabelaufroller Ihrer Wahl aus den oben aufgeführten Artikeln

LIEFERUMFANG



1900S 8X10



1844 15-H05

C45PRO 2.0 MA

045000232 29,4 kg

Feststehendes Modul, 2-türig

- Mit Schloss
- Höhenverstellbare interne Ablage
- Innenabmessungen: 670x420 mm
- Mit höhenverstellbaren Füßen

~~463,00 €~~
245,00 €



C45PRO 2.0 MS

045000239 37 kg

Feststehendes Servicemodul

- Eingebauter Abfallbehälter
- Papierrollenfach
- Mit höhenverstellbaren Füßen

~~625,00 €~~
335,00 €



C45PRO 2.0 MRE

045000242 57 kg

Festes Modul zum Laden von Elektrowerkzeugen

- Herausnehmbares, auf kugelgelagerten Teleskopschienen montiertes Seitenfach zur Aufnahme von Elektrowerkzeugen
- Festes Seitenfach mit Tür und Schloss zur Aufnahme von Ladegeräten und Batterien, ausgestattet mit: höhenverstellbarem Innenfachboden Tülle mit Gummischutz; Lüftungsschlitze.
- Eine Schublade 256x400x190 mm auf kugelgelagerten Teleskopschienen
- Zentralverriegelung vorne
- Mit höhenverstellbaren Füßen

~~759,00 €~~

419,00 €



C45PRO 2.0 ML

045002233 44 kg

Feststehendes Modul mit eingebauter Spüle

- Waschbecken aus Edelstahl
- Lieferung komplett mit:
 - 1 Mischbatterie
 - 1 Ablaufgarnitur
 - 1 Spülbeckenstöpsel
 - 1 Filterkappe
 - 1 Seifenspender

~~1.350,00 €~~
789,00 €

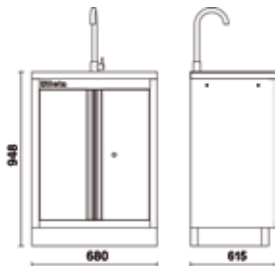

- Feststehendes Modul, 2-türig, mit Schloss:
- Nutzbare Innenmaße: 600x603x416 mm
 - Mit höhenverstellbaren Füßen

C45PRO 2.0 M3A

045000231 44 kg

Feststehendes Modul mit 3 Schubladen und 2 Türen

- 3 Schubladen (566x406 mm) mit kugelgelagerten Teleskopführungen
- Schubladenböden durch Moosgummimatten geschützt
- Ausgelegt zum Einfügen von Thermoformateinsätzen
- Zentralverriegelung vorne
- Aufbewahrungsfach mit doppelter Tür und Schloss (Innenabmessungen 670x440 mm), komplett mit Zwischenboden
- Mit höhenverstellbaren Füßen

~~800,00 €~~
429,00 €

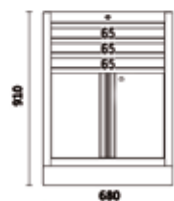

C45PRO 2.0 MAL

045000229 44,8 kg

Feststehendes Modul,
Länge 1360 mm, mit 2 Türen aus Blech

~~816,00 €~~
429,00 €

- Mit Schloss
- Höhenverstellbare interne Ablage
- Innenabmessungen: 1.355x420 mm
- Mit höhenverstellbaren Füßen

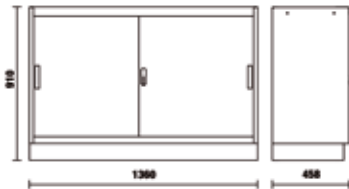

C45PRO 2.0 MAT

045000230 44,1 kg

Feststehendes Modul,
Länge 1360 mm, mit 2 durchsichtigen
Türen aus Polycarbonat

~~895,00 €~~
479,00 €

- Mit Schloss
- Höhenverstellbare interne Ablage
- Innenabmessungen: 1.355x420 mm
- Mit höhenverstellbaren Füßen

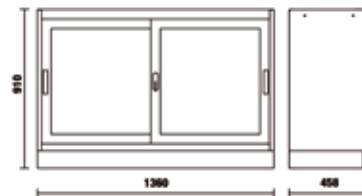

C45PRO 2.0 RD

Feststehendes Modul für Trennmüll

- Robuster Blechrahmen komplett mit 4 Behältern mit Schwingtür für Mülltrennung
- Jeder Behälter ist ausgestattet mit:
einem ausziehbaren Mülleimer aus Kunststoff; Kapazität: 25 l
- 4 Lenkrollen, Ø 60 mm
- Kit 4 farbige Aufkleber, im Lieferumfang enthalten
- Mit höhenverstellbaren Füßen



C45PRO 2.0 RD/X

045002241 80 kg

Arbeitsplatte, 1360x615 mm,
aus edelstahlbeschichtetem MDF

~~2.150,00 €~~
1.189,00 €

C45PRO 2.0 RD/W

045002240 80 kg

Multiplex-Arbeitsplatte,
1360x615 mm

~~2.040,00 €~~
1.189,00 €

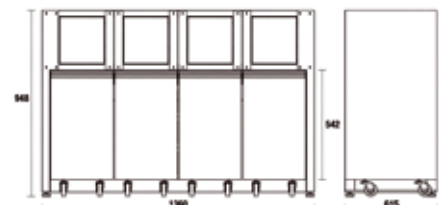

C45PRO 2.0 PM

045000302 10 kg

Wandhängeschrank

- Länge Wandhängeschrank: 680 mm
- Mit Gasdruckfedern zum einfachen Öffnen und Schließen der Tür
- Mit Schloss

~~268,00 €~~
145,00 €

20 kg



C45PRO 2.0 PML

045000303 17 kg

Wandhängeschrank, lange Ausführung

- Länge Wandhängeschrank: 1360 mm
- Mit Gasdruckfedern zum einfachen Öffnen und Schließen der Tür
- Mit Schloss

~~480,00 €~~
255,00 €

30 kg



C45PRO 2.0 PAS

045000290 49,7 kg

Werkzeugwand

- Aluminium-Rolltor, fährt senkrecht nach oben und unten, mit Schloss
- Zwei abnehmbare Werkzeuglochtafeln
- Kombinierbar mit der 1,3-m-langen Werkbank
- Satz 50 GPS-Haken inbegriffen

~~1.176,00 €~~
615,00 €

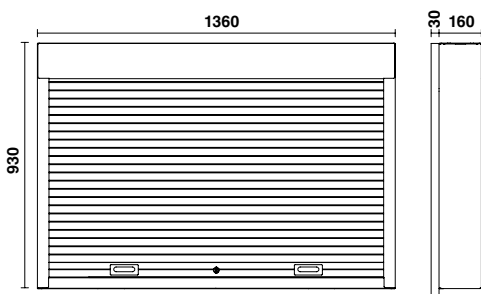
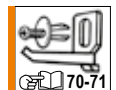

C45PRO 2.0 PF

045000313 5,3 kg

Werkzeuglochtafel

~~146,00 €~~
78,50 €



1052x614,5x24 mm

C45PRO 2.0 PFE

045000312 5,3 kg

Werkzeuglochtafel

- Ausgelegt für das Anbringen einer Steckdose (im Lieferumfang nicht enthalten)

~~138,00 €~~
75,00 €



1052x614,5x24 mm

C45PRO 2.0 CPF

045000195 11 kg

Werkzeuglochplatten,
Paar, für Werkzeugwagen
C45PRO 2.0 MWS

~~261,00 €~~
136,00 €

- Geliefert komplett mit Trägerstruktur
- Satz 50 GPS-Haken inbegriffen



526,5 mm

1325x1678x30 mm

C45PRO 2.0 MP

045000315 2,1 kg

Blechablage
für Werkzeuglochtafeln

~~62,00 €~~
33,00 €



614x160x80 mm

C45PRO 2.0 SS

Seitenwandbügel

Schmäler Typ

1420x32,5x30 mm

~~35,00 €~~
18,50 €

045000333 1,5 kg

C45PRO 2.0 SL

Seitenwandbügel

Breiter Typ

1420x65x30 mm

~~47,50 €~~
25,00 €

045000366 2 kg

C45PRO 2.0 CORNER

Komplettecke, selbsttragend

- Eckhängeschrank mit Schloss und 2 Aufbewahrungs- und Ablagefächern
- 2 Werkzeuglochtafeln, 1.052x800 mm
- Unteres Eckmodul mit geräumigem Aufbewahrungs- und Ablagefach
- Mit höhenverstellbaren Füßen

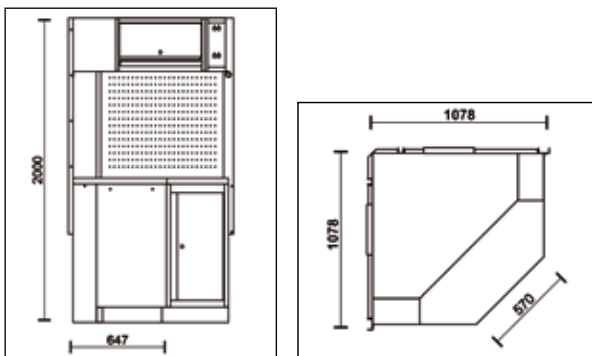

C45PRO 2.0 CORNER/X 045002401 127 kg

- Eckarbeitsplatte aus edelstahlbeschichtetem MDF, 1.018x1.018 mm

~~2.750,00 €~~
1.459,00 €

C45PRO 2.0 CORNER/W 045002411 119 kg

- Multiplex-Eckarbeitsplatte, 1.018x1.018 mm

~~2.670,00 €~~
1.459,00 €

C45PRO 2.0 CAI

Unteres Eckmodul

- Feststehendes Eckmodul mit geräumigem Aufbewahrungs- und Ablagefach
- Mit höhenverstellbaren Füßen

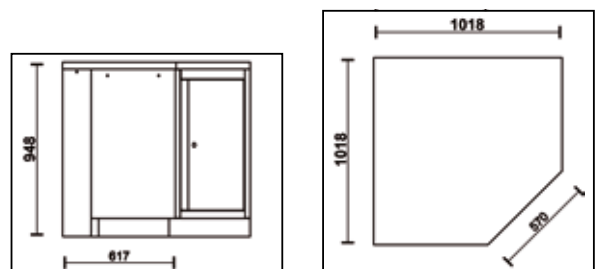

C45PRO 2.0 CAI/X 045002412 77 kg

- Eckarbeitsplatte aus edelstahlbeschichtetem MDF, 1018x1018 mm

~~1.480,00 €~~
789,00 €

C45PRO 2.0 CAI/W 045002402 69 kg

- Multiplex-Eckarbeitsplatte, 1018x1018 mm

~~1.400,00 €~~
789,00 €

C45PRO 2.0 AS1

045000451 57,5 kg

**Blechtschrank, eintürig,
mit Bügel**

~~953,00 €~~
509,00 €

- 4 abnehmbare, höhenverstellbare Ablagen
- Praktische klappbare Kleiderstange unter dem ersten Fachboden
- Mit Schloss
- Die Blechtür kann wahlweise mit der Öffnung nach rechts oder links montiert werden
- Innenabmessungen: 590x430 mm
- Mit höhenverstellbaren Füßen

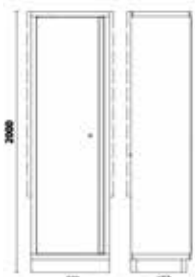

C45PRO 2.0 A1/RB600

045000467 3,3 kg

**Innerer Einlegeboden
für Schrank C45PRO 2.0 AS1**

~~67,00 €~~
36,50 €

590x430 mm



**PRAKTISCHE KLAPPBARE
KLEIDERSTANGE**

C45PRO 2.0 A1/R600

045000466 2,5 kg

**Innerer Einlegeboden für Schrank
C45PRO 2.0 AS1 mit Kleiderstange**

~~58,00 €~~
31,50 €

590x430 mm

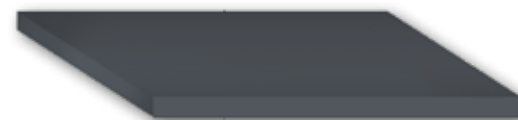

C45PRO 2.0 AS2

045000481 80 kg

Blechtschrank, zweitürig, mit Bügel

- 4 abnehmbare, höhenverstellbare Ablagen
- Mit Schloss
- Innenabmessungen: 910x430 mm
- Mit höhenverstellbaren Füßen

~~1.265,00 €~~
679,00 €



**ERWEITERBAR
MIT M3CA**

70



C45PRO 2.0 AS2/3C

045000482 100,5 kg

Blechtschrank, zweitürig, mit 3 Schubladen und Bügel

- 4 abnehmbare höhenverstellbare Ablagen
- **Lieferung komplett mit Modul mit 3 Schubladen, 661x360 mm**
- Verriegelung vorne
- Innenabmessungen: 910x615 mm
- Mit höhenverstellbaren Füßen

~~1.575,00 €~~
839,00 €



C45PRO 2.0 A2/R915

045000496 4,5 kg

Interne Ablage für Schrank

Art. C45PRO 2.0 AS2

910x430 mm

50 kg

~~72,00 €~~
39,00 €



Wählen Sie eine der C45PRO-Kombinationen mit einer **46 CM TIEFEN ARBEITSPLATTE**

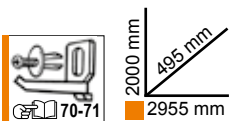

C45PRO X

04500001 305 kg

Kombi-Werkstatteinrichtung bestehend aus:

- Arbeitsplatte aus **MDF mit rostfreier Stahlbeschichtung** (C45PX/3-2,0MT)
- Festes Modul mit 5 Schubladen (C45PRO M5)
- Werkzeugwagen mit 7 Schubladen (C45PRO C7)
- Festes Servicemodul (C45PRO MS)
- 3 Werkzeuglochplatten (C45PRO PF)
- 3 Wandhängeschränke (C45PRO PM)
- 3 Wandhalterungen, breiter Typ (C45PRO SL)
- 1 Wandhalterung, schmaler Typ (C45PRO SS)
- 2-türiger Schrank (C45PRO AS2)

~~5.520,00 €~~

2.740,00 €

Wenig Platz? Haben Sie eine Werkstattausrüstung C45PRO und möchten sie mit einer gleich großen ausstatten?

46cm



C45PRO AX

045000003 206 kg

Kombi-Werkstatteinrichtung bestehend aus:

- Arbeitsplatte aus **MDF mit rostfreier Stahlbeschichtung** (C45PX/3-2,0MT)
- Festes Servicemodul (C45PRO MS)
- Festes Modul mit 7 Schubladen (C45PRO M7)
- Festes Modul mit 2 Türen (C45PRO MA)
- 3 Wandhängeschränke (C45PRO PM)
- 3 Werkzeuglochplatten (C45PRO PF)
- 2 Wandhalterungen, breiter Typ (C45PRO SL)
- 2 Wandhalterungen, schmaler Typ (C45PRO SS)

~~3.920,00 €~~

1.895,00 €

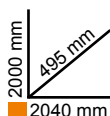

C45PRO 2.0 BX

045000021 191 kg

Kombi-Werkstatteinrichtung bestehend aus:

- Arbeitsplatte aus **MDF mit rostfreier Stahlbeschichtung** (C45PX/2-1,3MT)
- Festes Modul mit 5 Schubladen (C45PRO M5)
- Festes Modul mit 2 Türen (C45PRO MA)
- 2 Wandhängeschränke (C45PRO PM)
- 2 Werkzeuglochplatten (C45PRO PF)
- 2 Wandhalterungen, breiter Typ (C45PRO SL)
- 1 Wandhalterung, schmaler Typ (C45PRO SS)
- 1-türiger Schrank (C45PRO AS1)

~~3.530,00 €~~

1.705,00 €

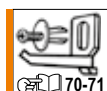
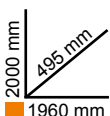

Sie haben bereits eine C45PRO-Werkstattausrüstung und möchten die neue Version 2.0 kaufen?

Mit unseren **EXTENSION KITS** war es noch nie so einfach.

MODERN UND ZWECKMÄSSIG IN NUR WENIGEN SCHRITTEN!

Arbeitsplatten-Bausatz

- Stärke: 38 mm
- Bohrungen zum Einbringen eines Schraubstocks (Art. 1599P/150, separat zu bestellen)



C45PRO 2.0 PXE Arbeitsplatte aus edelstahlbeschichtetem MDF



C45PRO 2.0 PXE/1-0,7MT	680x615x38 mm	2x	045002131	369,00 €	205,00 €
C45PRO 2.0 PXE/2-1,3MT	1360x615x38 mm	4x	045002133	577,00 €	319,00 €
C45PRO 2.0 PXE/3-2,0MT	2040x615x38 mm	6x	045002140	750,00 €	425,00 €

C45PRO 2.0 PWE Multiplex-Arbeitsplatte



C45PRO 2.0 PWE/1-0,7MT	680x615x38 mm	2x	045002141	260,00 €	179,00 €
C45PRO 2.0 PWE/2-1,3MT	1360x615x38 mm	4x	045002143	464,00 €	305,00 €
C45PRO 2.0 PWE/3-2,0MT	2040x615x38 mm	6x	045002150	637,00 €	409,00 €

Modularer Erweiterungsbaukasten für Niedrige Ecken

- Eckarbeitsplatte (1018x1018 mm)
- 4 Fächer
- 2 seitliche Bleche

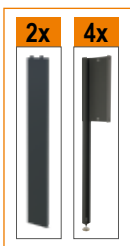

Modularer Erweiterungsbausatz Komplette Ecke

- Eckarbeitsplatte (1018x1018 mm)
- 4 Fächer
- 2 seitliche Bleche
- 2 Träger
- 1 Stehend

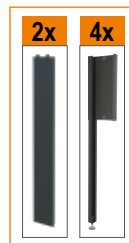

C45PRO 2.0 CAI/KEPX

045002500

- Eckarbeitsplatte aus edelstahlbeschichtetem MDF

~~543,00 €~~
289,00 €

C45PRO 2.0 CORNER/KEPX

045002510

- Eckarbeitsplatte aus edelstahlbeschichtetem MDF

~~738,00 €~~
399,00 €

C45PRO 2.0 CAI/KEPW

045002505

- Multiplex-Eckarbeitsplatte

~~464,00 €~~
269,00 €

C45PRO 2.0 CORNER/KEPW

045002515

- Multiplex-Eckarbeitsplatte

~~659,00 €~~
369,00 €

5945VUM

Werkzeugsortiment, 199-teilig, im Schaumstoffeinsatz aus EVA

059451011 19,6 kg

3.200,00 €

1.649,00 €

MM11

30



- 42 ☎ 6-7-8-9-10-11-12-13-14-15-16-17-18-19-20-21-22-24-27-30-32 mm
- 96BPC/SC9 ○ 1,5-2-2,5-3-4-5-6-8-10 mm

MM105MH

107



1/4" 3/8" 1/2"

- 895/1 ○ 1/4-□ 1/4
- 895/3 ○ 1/4-□ 3/8
- 895/6 ○ 5/16-□ 1/2
- 900 ○ 4-4,5-5-5,5-6-7-8-9-10-11-12-13-14 mm
- 900L ○ 5-6-7-8-9-10-11-12-13 mm
- 900ME ○ 3-4-5-6-7 mm
- 900LP ● 0,8x4-1x5,5-1,2x6,5-1,2x8
- 900PH ⊕ PH1-PH2-PH3-PH4
- 900TX ⊙ T10-T15-T20-T25-T27-T30-T40
- 900/16
- 900/... 50-100-150 mm
- 900/25
- 900BG/31 176 mm
- 900/42 115 mm
- 900/55 ⊕ 125 mm
- 910A ○ 6-7-8-9-10-11-12-13-14-15-16-17-18-19-20-21-22 mm
- 910/15 □ 3/8-■ 1/4
- 910/16 □ 3/8-■ 1/2
- 910/21 125 mm
- 910/22 250 mm
- 910/25
- 910/42 210 mm
- 910/55 ⊕ 200 mm
- 920A ○ 8-10-11-12-13-14-15-16-17-18-19-20-21-22-23-24-26-27-28-30-32 mm
- 920/15 □ 1/2-■ 3/8
- 920/25
- 920AN 125-250 mm
- 920/42 305 mm
- 920/55 ⊕ 275 mm
- 956E ○ 16 mm (5/8")-17,8 (11/16")-20,8 (13/16")

66-67

MM129

12



- 1032 ○ 180 mm
- 1034 ○ 170 mm
- 1036 ● 175 mm
- 1038 ● 175 mm
- 1048N 250 mm
- 1052 240 mm
- 1082BM ↗ 160 mm
- 1098 ↘ 220 mm
- 1128BMX
- 1150BM = 180 mm
- 1166BM ● 160 mm
- 1168BM ● 160 mm

MM210

25



- 1201E ● 2,5x50-3x75-4x100-5,5x125-6,5x150-8x200 mm
- 1201EN ● 4x30 mm
- 1202E ⊕ PH0x60-PH1x80-PH2x100-PH3x150 mm
- 1201EN ⊕ PH1X30 mm
- 1207E/TX ⊙ T6-T7-T8-T9-T10-T15-T20-T25-T27-T30-T40-T45
- 1253 ● 3,5x100 mm

MM230

25



- 30 Ø 2-3-4 mm
- 31 Ø 2-3-4-5-6-8 mm
- 32 Ø 4 mm
- 34 150 mm
- 35 200-250 mm
- 36 125 mm
- 1370 500 g
- 1390 Ø 35 mm
- 1692 3 m
- 1712TF
- 1719BMA...Q 200 mm
- 1719BMA...T 200 mm
- 1719BMA...P 200 mm
- 1719BMA...M 200 mm
- 1719BMA...R 200 mm
- 1737NX
- 1771

ZUBEHÖR 68

SSPE

 088880482 6 kg

Unterschrankhalterung für Elektrowerkzeuge

- Kann nur unter dem Hängeschrank C45PRO 2.0 PM (Möbelserie C45PRO 2.0) montiert werden
- Mit 5 praktischen Fächern zur Unterbringung von Elektrowerkzeugen

~~112,00 €~~
61,00 €



 680x280x150 mm



8889 PS/7

 088890407 1,3 kg

Längsunterteilungen für Art C45PRO 2.0 M4/M5/M7/M8/M3A/ACT/TC

82,50 €

Bruttopreise ohne
Mehrwertsteuerincluded

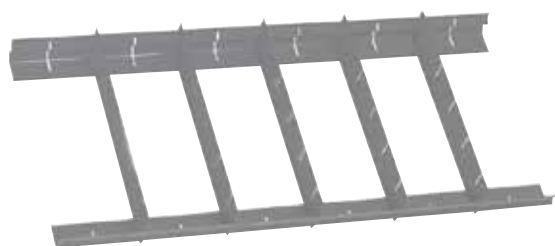

8889 CS/7

 088890417 1,9 kg

Längs- und Querunterteilungen für Art. C45PRO 2.0 M4/M5/M7/M8/M3A/ACT/TC

100,50 €

Bruttopreise ohne
Mehrwertsteuerincluded

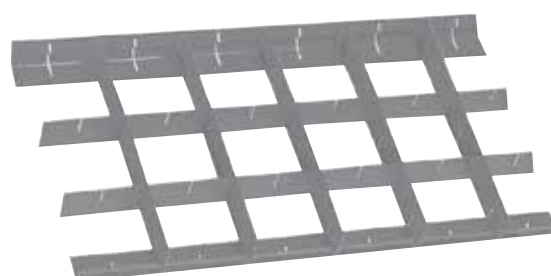

C45STR

Farbiges Klebeband

- Ermöglicht, die waagerechten und senkrechten Einsätze der Werkstatteinrichtung C45PRO 2.0 mit Farbe individuell zu gestalten

RAL2011
RAL9006
RAL3000
RAL5015
RAL1023
RAL6029



C45STR-0/2011	30 m	 045000911	75,00 €	43,50 €
C45STR-G/9006	25 m	 045000912	68,00 €	43,50 €
C45STR-R/3000	25 m	 045000913	68,00 €	43,50 €

C45STR-B/5015	25 m	 045000914	68,00 €	43,50 €
C45STR-Y/1023	25 m	 045000915	68,00 €	43,50 €
C45STR-V/6029	25 m	 045000916	68,00 €	43,50 €

Einführung	36-37
Komplette Kombi- Werkstatteinrichtungen	38÷49
Arbeitsplatten	51
Werkzeugwagen	52
Feststehende Module	53÷56
Lochplatten und Hängeschränke	57-58
Ecken	59-60
Werkzeugschränk	61-62
Zubehör	63 ; 68÷71
Aufroller	64-65
Sortimente	66-67
3D -Konfigurator	72
Individualisierte Module	73

Die in den italienischen Werken von Beta entworfene und hergestellte Werkstatteinrichtung RSC50 2.0 erfüllt die Bedürfnisse aller Profis, die DESIGN, FUNKTIONALITÄT und ROBUSTHEIT mit.



KOMBINATIONEN

Die Einrichtungslinie RSC50 2.0 bietet von Beta für den Profi entwickelte, vormontierte Kombinationen oder ermöglicht es ihnen, ihre eigene Arbeitsstation völlig unabhängig zu gestalten, indem sie aus zahlreichen Untertischmodulen, Aufbauten und Accessoires wählen können.

Zusätzlich kann sie mit Zubehör, farbigen Schubladenfronten und Beleuchtung weiter individualisiert werden. Einander verbinden möchten.

Die strapazierfähige, **70 cm** tiefe Arbeitsplatte bietet eine bequeme Arbeitsfläche, und dank der Vorrüstung für einen Schraubstock ist sie auch für besonders anspruchsvolle Einsätze geeignet.

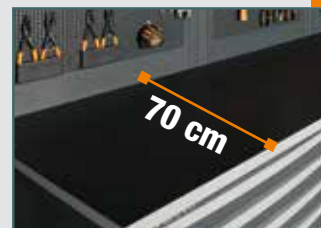

Es gibt sie aus **Stahlblech, mehrschichtigem Holz oder MDF mit Edelstahlbeschichtung.**



Die Werkstatteinrichtung RSC50 verfügt über **Schubladen mit Standardmaßen von 588 × 367 mm**, die mit der umfangreichen Palette an Beta-Werkzeugeinlagen kompatibel sind. Diese sind sowohl in weicher EVA- als auch in robuster ABS-Ausführung erhältlich.



MONTAGE

Hier geht es zu den Montagevideos



Zu diesen Merkmalen gesellt sich dank der optimierten Produktion der Module der Produktreihe der Vorteil einer **intuitiven und schnellen Montage.**

Alternativ dazu kann ein hochqualifizierter Montageservice in Anspruch genommen werden. Nutzen Sie den Montageservice mit hochqualifiziertem Personal, um Ihre Einrichtungskombination direkt in Ihrer Garage oder Werkstatt professionell und zügig zusammenbauen zu lassen.

Der Service ist für folgende Kombinationen verfügbar:

RSC50 2.0 I	050001046	RSC50 2.0	050001001	RSC50 2.0 G	050001036	RSC50 2.0 FX	050001032
RSC50 2.0 L	050001051	RSC50 2.0 H	050001041	RSC50 2.0 F	050001031	RSC50 2.0 FW	050001033

Wenden Sie sich für einen persönlichen Kostenvoranschlag und das Buchen des Services an Ihren autorisierten Fachhändler.





Kombi-Werkstatteinrichtung bestehend aus:

- 1 Arbeitsplatte, 2.240x700 mm (RSC50 2.0 NPG/3-2,2MT)
- 1 Arbeitsplatte, 1.495x700 mm (RSC50 2.0 NPG/2-1,5MT)
- 1 feststehendes Modul mit 7 Schubladen (RSC50 2.0 M7)
- 1 Werkzeugwagen mit 7 Schubladen (RSC50 2.0 C7)
- 1 feststehendes Servicemodul mit 2 Schubladen (RSC50 2.0 MS-2C)
- 1 Komplettecke, selbsttragend (RSC50 2.0 AC-G)
- 1 feststehendes Modul mit 5 Schubladen (RSC50 2.0 M5)
- 1 feststehendes Modul, 2-türig (RSC50 2.0 MA)
- 5 Wandhängeschränke (RSC50 2.0 PM)
- 5 obere Werkzeuglochtafeln (RSC50 2.0 PFS)
- 5 untere Werkzeuglochtafeln (RSC50 2.0 PFI)
- 5 Paar rechte/linke Ständer (RSC50 2.0 P/2MDX-SX)
- 2 eintürige Werkzeugschränke (RSC50 2.0 A1)

~~26.200,00 €~~
11.430,00 €

050001046 804 kg

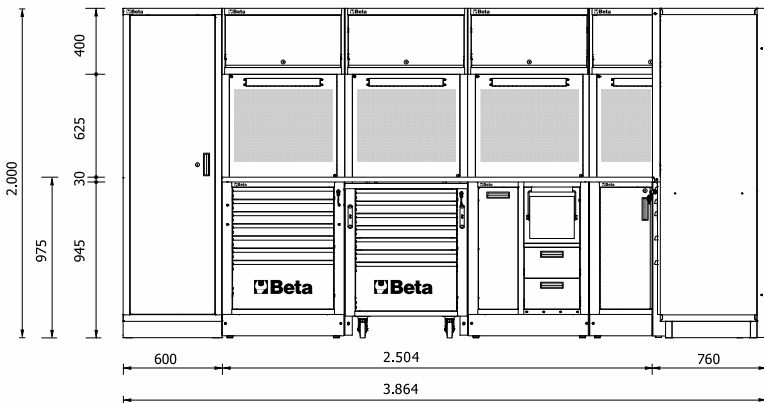

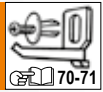

Kombi-Werkstatteinrichtung bestehend aus:

- 1 Arbeitsplatte, 2.240x700 mm (RSC50 2.0 NPG/3-2,2MT)
- 1 Arbeitsplatte, 750x700 mm (RSC50 2.0 NPG/1-0,7MT)
- 1 feststehendes Servicemodul (RSC50 2.0 MS-2AVV) mit Druckluftschlauchaufroller Art. 1900S 8x10 und Kabelaufroller Art. 1844 15-H05/SCK (im Lieferumfang enthalten)
- 1 Werkzeugwagen mit 7 Schubladen (RSC50 2.0 C7)
- 1 feststehendes Modul mit 7 Schubladen (RSC50 2.0 M7)
- 1 Komplettecke, selbsttragend (RSC50 2.0 AC-G)
- 1 feststehendes Modul, 2-türig (RSC50 2.0 MA)
- 1 Werkzeugwand mit Aluminium-Rolltor und Rahmen (RSC50 2.0 PS)
- 2 Wandhängeschränke (RSC50 2.0 PM)
- 2 obere Werkzeuglochtafeln (RSC50 2.0 PFS)
- 2 untere Werkzeuglochtafeln (RSC50 2.0 PFI)
- 2 Paar rechte/linke Ständer (RSC50 2.0 P/2MDX-SX)
- 2 eintürige Werkzeugschränke (RSC50 2.0 A1)

LIEFERUMFANG



1900S 8x10



1844 15-H05/SCK

~~23.360,00 €~~
10.330,00 €

050001051 720 kg

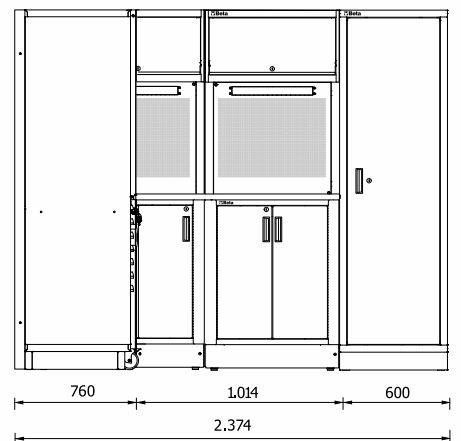
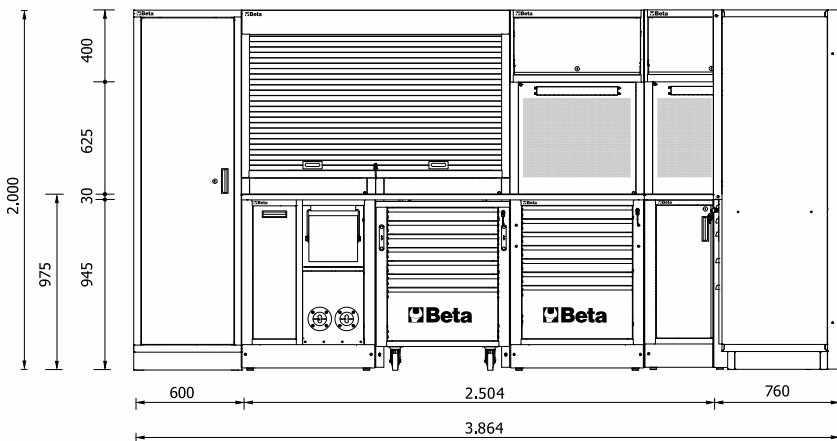



LIEFERUMFANG



1900S 8x10

Kombi-Werkstatteinrichtung bestehend aus:

- 1 eintüriger Werkzeugschrank (RSC50 2.0 A1)
- 1 Arbeitsplatte, 750x700 mm (RSC50 2.0 NPG/1-0,7MT)
- 1 Arbeitsplatte, 2.240x700 mm (RSC50 2.0 NPG/3-2,2MT)
- 1 Werkzeugwagen mit 7 Schubladen (RSC50 2.0 C7)
- 1 feststehendes Modul mit 4 Schubladen (RSC50 2.0 M4)
- 1 feststehendes Modul mit 7 Schubladen (RSC50 2.0 M7)
- 1 feststehendes Servicemodul (RSC50 2.0 MS-AW) mit Druckluftschlauchaufroller Art. 1900S 8x10 (im Lieferumfang enthalten)
- 1 Werkzeugwand mit Aluminium-Rolltor und Rahmen (RSC50 2.0 PS)
- 2 Wandhängeschränke (RSC50 2.0 PM)
- 2 obere Werkzeuglochtafeln (RSC50 2.0 PFS)
- 2 untere Werkzeuglochtafeln (RSC50 2.0 PFI)
- 2 Paar rechte/linke Ständer (RSC50 2.0 P/2MDX-SX)
- 1 zweitüriger Werkzeugschrank (RSC50 2.0 A2)

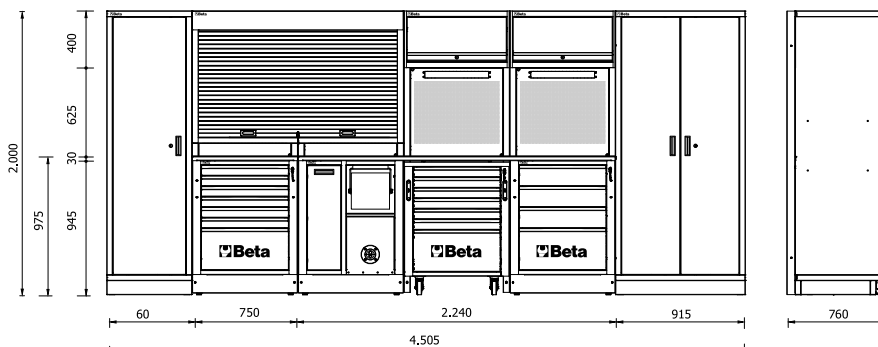

~~18.010,00 €~~
8.590,00 €

050001001 604 kg

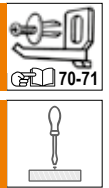

Kombi-Werkstatteinrichtung bestehend aus:

- 1 Arbeitsplatte, 2.240x700 mm (RSC50 2.0 NPG/3-2,2MT)
- 1 feststehendes Servicemodul mit 2 Schubladen (RSC50 2.0 MS-2C)
- 1 Werkzeugwagen mit 7 Schubladen (RSC50 2.0 C7)
- 1 feststehendes Modul mit 7 Schubladen (RSC50 2.0 M7)
- 1 feststehendes Modul mit eingebauter Spüle (RSC50 2.0 ML)
- 4 Wandhängeschränke (RSC50 2.0 PM)
- 4 obere Werkzeuglochtafeln (RSC50 2.0 PFS)
- 4 untere Werkzeuglochtafeln (RSC50 2.0 PFI)
- 4 Paar rechte/linke Ständer (RSC50 2.0 P/2MDX-SX)
- 1 eintüriger Werkzeugschrank (RSC50 2.0 A1)

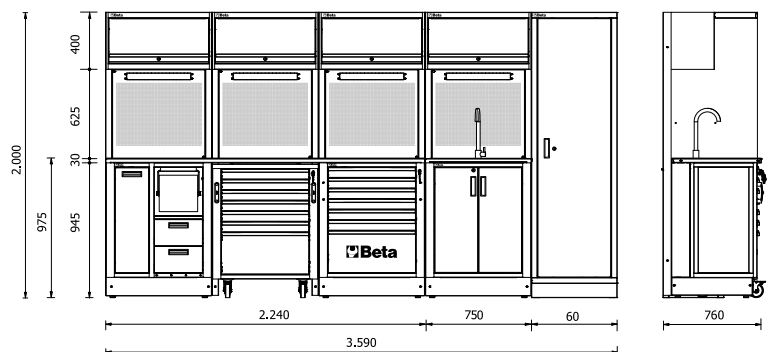

~~15.710,00 €~~
7.419,00 €

050001041 464 kg



Kombi-Werkstatteinrichtung bestehend aus:

- 1 Arbeitsplatte, 2.240x700 mm (RSC50 2.0 NPG/3-2,2MT)
- 1 feststehendes Servicemodul (RSC50 2.0 MS-2AW) mit Druckluftschlauchaufroller Art. 1900S 8x10 und Kabelaufroller Art. 1844 15-H05/SCK (im Lieferumfang enthalten)
- 1 Werkzeugwagen mit 7 Schubladen (RSC50 2.0 C7)
- 1 feststehendes Modul mit 4 Schubladen (RSC50 2.0 M4)
- 3 Wandhängeschränke (RSC50 2.0 PM)
- 3 obere Werkzeuglochtafeln (RSC50 2.0 PFS)
- 3 untere Werkzeuglochtafeln (RSC50 2.0 PFI)
- 3 Paar rechte/linke Ständer (RSC50 2.0 P/2MDX-SX)
- 1 zweitüriger Werkzeugschrank (RSC50 2.0 A2)

LIEFERUMFANG



1900S 8x10



1844 15-H05/SCK



~~13.250,00 €~~
6.370,00 €

050001036 416 kg

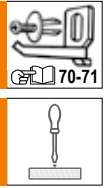

RSC50 2.0 F

050001031 411 kg

~~13.000,00 €~~
6.250,00 €

Kombi-Werkstatteinrichtung bestehend aus:

- 1 Arbeitsplatte, 2.240x700 mm (RSC50 2.0 NPG/3-2,2MT)
- 1 feststehendes Modul mit 7 Schubladen (RSC50 2.0 M7)
- 1 Werkzeugwagen mit 7 Schubladen (RSC50 2.0 C7)
- 1 feststehendes Servicemodul mit 2 Schubladen (RSC50 2.0 MS-2C)
- 3 Wandhängeschränke (RSC50 2.0 PM)
- 3 obere Werkzeuglochtafeln (RSC50 2.0 PFS)
- 3 untere Werkzeuglochtafeln (RSC50 2.0 PFI)
- 3 Paar rechte/linke Ständer (RSC50 2.0 P/2MDX-SX)
- 1 zweitüriger Werkzeugschrank (RSC50 2.0 A2)

RSC50 2.0 FX

050001032 405 kg

~~12.550,00 €~~
6.250,00 €

- 1 Arbeitsplatte aus edelstahlbeschichtetem MDF, 2.240x700 mm (RSC50 2.0 PX/3-2,2MT)

RSC50 2.0 FW

050001033 386 kg

~~12.430,00 €~~
6.250,00 €

- 1 Multiplex-Arbeitsplatte, 2.240x700 mm (RSC50 2.0 PW/3-2,2MT)



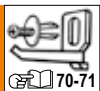

Kombi-Werkstatteinrichtung bestehend aus:

- 1 Arbeitsplatte, 2.240x700 mm (RSC50 2.0 NPG/3-2,2MT)
- 1 feststehendes Servicemodul mit 2 Schubladen (RSC50 2.0 MS-2C)
- 1 feststehendes Modul mit 7 Schubladen (RSC50 2.0 M7)
- 1 feststehendes Modul, 2-türig (RSC50 2.0 MA)
- 3 Wandhängeschränke (RSC50 2.0 PM)
- 3 obere Werkzeuglochtafeln (RSC50 2.0 PFS)
- 3 untere Werkzeuglochtafeln (RSC50 2.0 PFI)
- 3 Paar rechte/linke Ständer (RSC50 2.0 P/2MDX-SX)

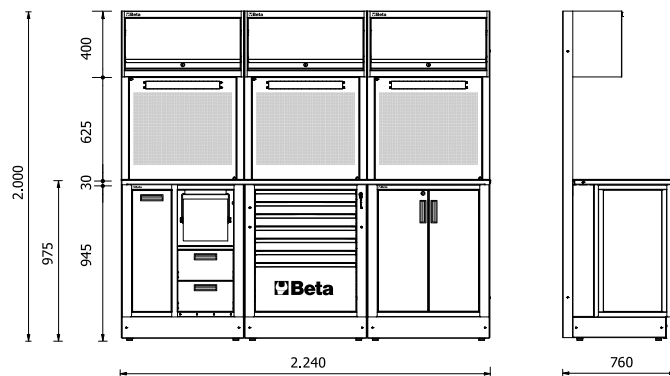

~~10.680,00 €~~

5.050,00 €

050001026 310 kg



RSC50 2.0 D

050001021 276 kg

~~8.150,00 €~~
3.840,00 €

Kombi-Werkstatteinrichtung bestehend aus:

- 1 Arbeitsplatte, 1.495x700 mm (RSC50 2.0 NPG/2-1,5MT)
- 1 feststehendes Modul mit 7 Schubladen (RSC50 2.0 M7)
- 1 feststehendes Modul, 2-türig (RSC50 2.0 MA)
- 2 Wandhängeschränke (RSC50 2.0 PM)
- 2 obere Werkzeuglochtafeln (RSC50 2.0 PFS)
- 2 untere Werkzeuglochtafeln (RSC50 2.0 PFI)
- 2 Paar rechte/linke Ständer (RSC50 2.0 P/2MDX-SX)
- 1 eintüriger Werkzeugschrank (RSC50 2.0 A1)

RSC50 2.0 DX

050001023 275 kg

~~7.860,00 €~~
3.840,00 €

- 1 Arbeitsplatte aus edelstahlbeschichtetem MDF, 1.495x700 mm (RSC50 2.0 PX/2-1,5MT)

RSC50 2.0 DW

050001024 263 kg

~~7.740,00 €~~
3.840,00 €

- 1 Multiplex-Arbeitsplatte, 1.495x700 mm (RSC50 2.0 PW/2-1,5MT)



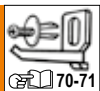

Kombi-Werkstatteinrichtung bestehend aus:

- 1 Arbeitsplatte, 1.495x700 mm (RSC50 2.0 NPG/2-1,5MT)
- 1 feststehendes Servicemodul mit 2 Schubladen (RSC50 2.0 MS-2C)
- 1 feststehendes Modul mit 7 Schubladen (RSC50 2.0 M7)
- 2 Wandhängeschränke (RSC50 2.0 PM)
- 2 obere Werkzeuglochtafeln (RSC50 2.0 PFS)
- 2 untere Werkzeuglochtafeln (RSC50 2.0 PFI)
- 2 Paar rechte/linke Ständer (RSC50 2.0 P/2MDX-SX)
- 1 eintüriger Werkzeugschrank (RSC50 2.0 A1)

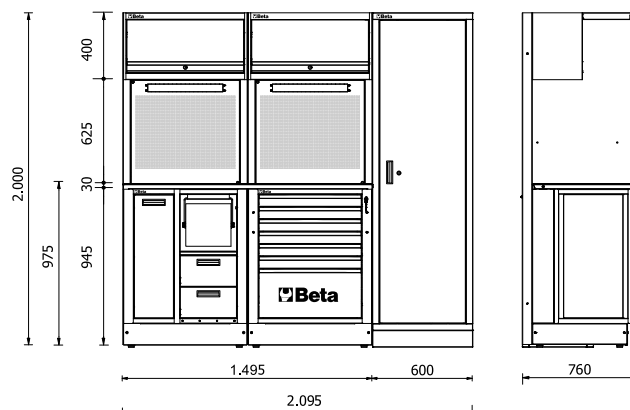

~~8.480,00 €~~

4.050,00 €

050001016 279 kg

RSC50 2.0 B

Kombi-Werkstatteinrichtung bestehend aus:

- 1 Arbeitsplatte, 1.495x700 mm (RSC50 2.0 NPG/2-1,5MT)
- 1 feststehendes Modul, 2-türig (RSC50 2.0 MA)
- 1 feststehendes Modul mit 7 Schubladen (RSC50 2.0 M7)
- 1 Werkzeugwand mit Aluminium-Rolltor und Rahmen (RSC50 2.0 PS)

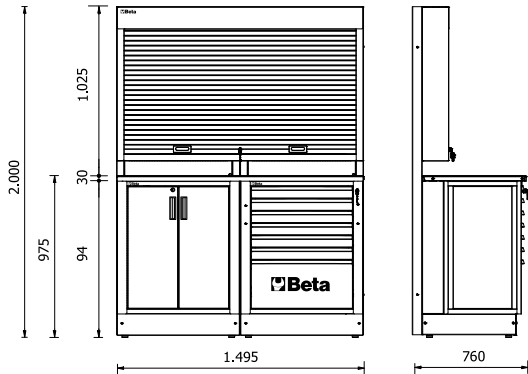

~~7.340,00 €~~
3.490,00 €

050001011 224 kg



RSC50 2.0 A

Kombi-Werkstatteinrichtung bestehend aus:

- 1 Arbeitsplatte, 1.495x700 mm (RSC50 2.0 NPG/2-1,5MT)
- 1 feststehendes Modul mit 7 Schubladen (RSC50 2.0 M7)
- 1 feststehendes Servicemodul mit 2 Schubladen (RSC50 2.0 MS-2C)
- 2 Wandhängeschränke (RSC50 2.0 PM)
- 2 obere Werkzeuglochtafeln (RSC50 2.0 PFS)
- 2 untere Werkzeuglochtafeln (RSC50 2.0 PFI)
- 2 Paar rechte/linke Ständer (RSC50 2.0 P/2MDX-SX)



~~7.430,00 €~~
3.569,00 €

050001006 212 kg

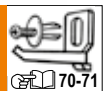

GESTALTEN SIE IHRE WERKSTATT VON GRUND AUF

Die Arbeitsstation RSC50 2.0 kann von Grund auf konfiguriert und dank der großen Auswahl an Bauelementen individuell den eigenen Anforderungen angepasst werden, ausgehend von:

ARBEITSPLATTEN

aus lackiertem Stahlblech, MDF mit Edelstahlbeschichtung oder aus Mehrschichtholz

 51

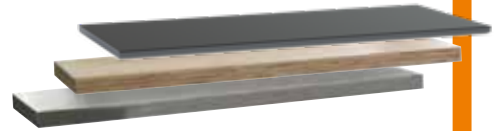

WERKZEUGWAGEN

 52



FESTSTEHENDE MODULE

 53÷56

LOCHPLATTEN UND HÄNGESCHRÄNKE

 57-58



ECKEN

 59-60

WERKZEUGSCHRÄNK

 61-62



SORTIMENTE

 66-67

ZUBEHÖR

 63; 64-65; 68÷71



 3D -Konfigurator  72

RSC50 2.0 NP

- Bohrungen zum Einbringen eines Schraubstocks (Art. 1599P/125, separat zu bestellen) auf beiden Seiten

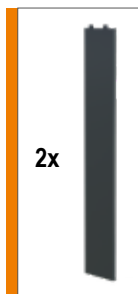

Lieferung komplett mit zwei seitlichen Außenauflagen.

Blech-Arbeitsplatte, lackiert, 750x700 mm, verkleidet mit einer stoß- und kratzfesten PVC-Schicht, kohlenwasserstoffbeständig. Lieferung komplett mit zwei seitlichen Außenauflagen.

Vorgesehen für die Anbringung von Aluminiumprofilen mit LED-Leisten Art. 5000 RSC50 2.0/PLED oder 5000 RSC50 2.0/PLEDC-ST (separat zu bestellen), um Untertischmodule zu beleuchten.



RAL 7046	L mm	P mm	kg			
RSC50 2.0 NPG/1-0,7MT	750	700	16,7	050001118	655,00 €	329,00 €
RSC50 2.0 NPG/2-1,5MT	1.495	700	31	050001125	881,00 €	459,00 €
RSC50 2.0 NPG/3-2,2MT	2.240	700	49,6	050001133	1.240,00 €	629,00 €

RAL 7016	L mm	P mm	kg			
RSC50 2.0 NPA/1-0,7MT	750	700	16,7	050001117	643,00 €	329,00 €
RSC50 2.0 NPA/2-1,5MT	1.495	700	31	050001124	881,00 €	459,00 €
RSC50 2.0 NPA/3-2,2MT	2.240	700	49,6	050001132	1.240,00 €	629,00 €

Multiplex-Arbeitsplatte



MULTIPLEX	L mm	P mm	kg			
RSC50 2.0 PW/1-0,7MT	750	700	7	050001126	322,00 €	167,00 €
RSC50 2.0 PW/2-1,5MT	1.495	700	14,5	050001130	464,00 €	240,00 €
RSC50 2.0 PW/3-2,2MT	2.240	700	21	050001136	666,00 €	329,00 €

Arbeitsplatte aus MDF mit rostfreier Stahlbeschichtung



MDF	L mm	P mm	kg			
RSC50 2.0 PX/1-0,7MT	750	700	13,5	050001127	381,00 €	197,00 €
RSC50 2.0 PX/2-1,5MT	1.495	700	27	050001131	589,00 €	299,00 €
RSC50 2.0 PX/3-2,2MT	2.240	700	40,5	050001137	785,00 €	389,00 €

PVC-Mantel, stoß- und kratzfest, kohlenwasserstoffbeständig

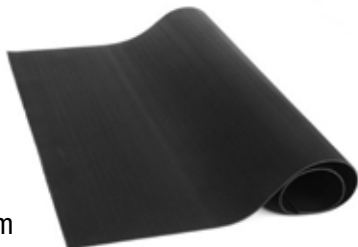

Dicke 2,5 mm

PVC-MANTEL	L mm	P mm	kg			NEW
RSC50 2.0 RB/0,75	750	700	2,0	050001160	126,50 €	73,50 €
RSC50 2.0 RB/0,96	964	700	3,0	050001161	220,00 €	128,00 €
RSC50 2.0 RB/1,5	1.495	700	3,8	050001162	253,00 €	147,00 €
RSC50 2.0 RB/2,2	2.240	700	5,5	050001163	308,00 €	179,00 €

1599P/125

Parallelschraubstöcke für Werkbänke

- Gehärtete Backen
- Amboss mit großer lackierter Oberfläche
- Viereckige Basis aus Stahl

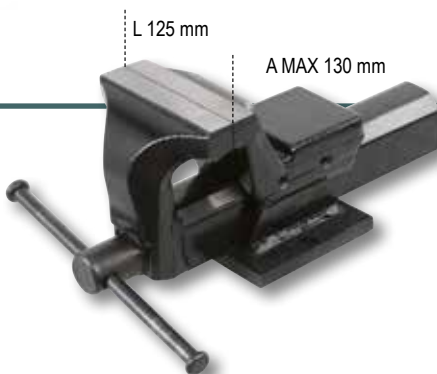

015990025 9,5 kg

~~413,00 €~~
219,00 €

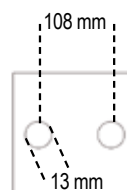

Mobiler Werkzeugwagen

Merkmale

- Schubladen (588x367 mm) mit kugelgelagerten Teleskopführungen
- 4 Lenkrollen, Ø 100 mm (2 mit Feststellern)
- Schubladenböden durch Moosgummimatten geschützt
- Zentralverriegelung vorne
- In den Rahmen integrierte Griffe für eine bessere Handhabung
- Jede Schublade kann bis zu 4 tiefgezogene Schalen aus EVA-Schaum oder ABS aufnehmen

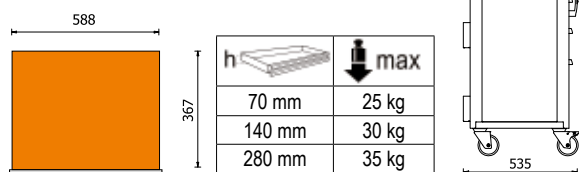

RSC50 2.0 C5

050001205 58 kg

Mobiler Werkzeugwagen mit 5 Schubladen

~~2.155,00 €~~
1.135,00 €

800 kg

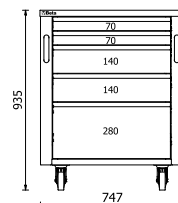

RSC50 2.0 C6

050001206 61 kg

Mobiler Werkzeugwagen mit 6 Schubladen

~~2.200,00 €~~
1.155,00 €

800 kg



RSC50 2.0 C7

050001207 62 kg

Mobiler Werkzeugwagen mit 7 Schubladen

~~2.245,00 €~~
1.199,00 €

800 kg

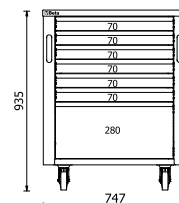

RSC50 2.0 C8

050001208 64 kg

Mobiler Werkzeugwagen mit 8 Schubladen

~~2.300,00 €~~
1.219,00 €

800 kg

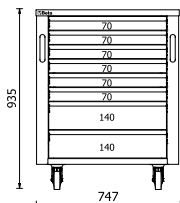

RSC50 2.0 T3

050001253 23 kg

3-etagiger Werkzeugwagen,

- Statische Belastbarkeit: 200 kg (verteilt auf 3 Böden)

~~417,00 €~~
199,00 €

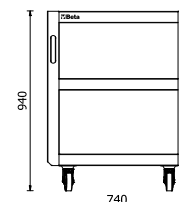
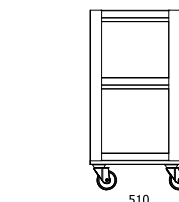

Festes Modul

Merkmale

- Schubladen (588x367 mm) mit kugelgelagerten Teleskopführungen
- Schubladenböden durch Moosgummimatten geschützt
- Zentralverriegelung vorne
- Mit höhenverstellbaren Füßen
- Jede Schublade kann bis zu 4 tiefgezogene Schalen aus EVA-Schaum oder ABS aufnehmen

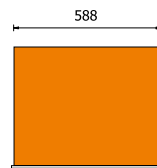

h	max
70 mm	25 kg
140 mm	30 kg
280 mm	35 kg

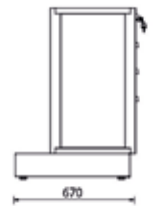

RSC50 2.0 M4

050001264 61,5 kg

Feststehendes Modul
mit 4 Schubladen

~~1.825,00 €~~
969,00 €

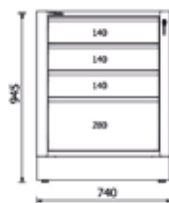

RSC50 2.0 M5

050001265 63,5 kg

Feststehendes Modul
mit 5 Schubladen

~~1.875,00 €~~
1.009,00 €

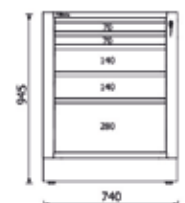

RSC50 2.0 M6

050001226 65,5 kg

Feststehendes Modul
mit 6 Schubladen

~~1.925,00 €~~
1.029,00 €

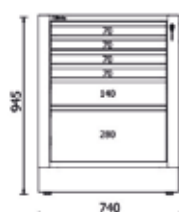

RSC50 2.0 M7

050001267 67,5 kg

Feststehendes Modul
mit 7 Schubladen

~~1.970,00 €~~
1.069,00 €

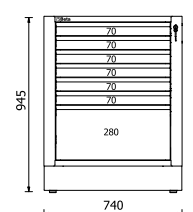

Festes Modul



RSC50 2.0 M8

050001268 69,5 kg

Feststehendes Modul
mit 8 Schubladen

2.025,00 €
1.089,00 €

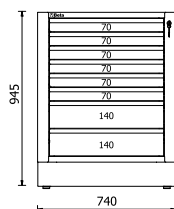

RSC50 2.0 M10

050001231 76 kg

Feststehendes Modul
mit 10 Schubladen

2.115,00 €
1.145,00 €

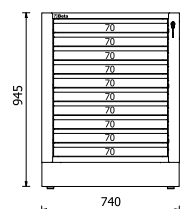

RSC50 2.0 MS-2C

050001283 49 kg

Festes Servicemodul

- Zwei Schubladen, 310x370 mm, 180 mm hoch, mit kugelgelagerten Führungen (Innenmaße)
- Mit höhenverstellbaren Füßen

1.850,00 €
969,00 €

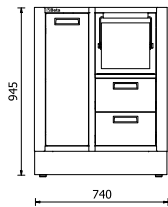

Papierrollenfach



Eingebauter Abfallbehälter

RSC50 2.0 MS-AVV

050001281 49 kg

Festes Servicemodul

Kann einen Aufroller aufnehmen, der aus den folgenden

1.705,00 €
879,00 €

RSC50 2.0 MS-2AVV

050001282 50 kg

Festes Servicemodul

Kann zwei Aufroller aufnehmen, die aus den folgenden

1.765,00 €
935,00 €

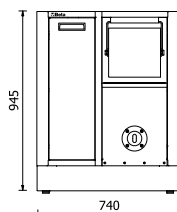

- Druckluft-Schlauchaufroller Artikel 1900S 8x10
- Kabeltrommeln Artikel 1843 15-H05, 1844 10-H05, 1844 15-H05, 1844 15-H07, 1844 15-H05/SCK, 1844 15-H07/SCK, 1845 12-H05, 1846 10-H05, 1846 10-H07 und 1846 15-H05

- Eingebauter Papierkorb
- Papierrollenfach
- Mit höhenverstellbaren Füßen

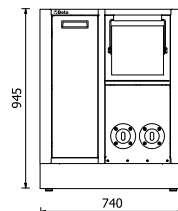

RSC50 2.0 MA

050001262 46 kg

Festes zweitüriges Modul

- Mit Schloss
- Vertikal verstellbarer Innenboden
- Abmessungen innen: 615x435x740 mm
- Mit höhenverstellbaren Füßen

~~1.525,00 €~~
779,00 €

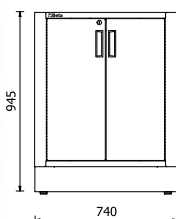

RSC50 2.0 CS

050001285 48 kg

Feststehendes, sortiertes Abfallsammelmodul

- Ausziehbares Abfallfach (588x355x580 mm) mit kugelgelagerten Gleitschienen
- 2 geräumige ausziehbare Innenbehälter zur Abfallsortierung
- Mit höhenverstellbaren Füßen

~~1.765,00 €~~
925,00 €

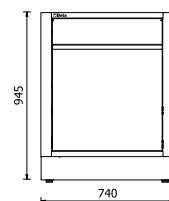

RSC50 2.0 ML

050001284 39 kg

Festes Modul mit eingebauter Spüle

- Waschbecken aus rostfreiem Stahl
- Lieferung komplett mit:
 - 1 Mischbatterie
 - 1 Ablaufgarnitur
 - 1 Spülbeckenstöpsel
 - 1 Filterkappe
 - 1 Seifenspender

~~1.900,00 €~~
965,00 €

Festes zweitüriges Modul mit Schloss:

- Nutzbare Innenmaße: 615x435x575 mm
- Mit höhenverstellbaren Füßen

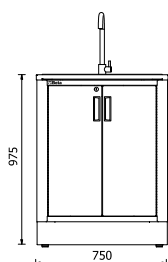

RSC50 2.0 MDO

050001290 92 kg

Festes Ölverteilermodul

- 2 Aufroller mit 7m - 1/2" Schlauch inklusive
- Komplett mit 2 Pistolen mit digitalem Literzähler und automatischer Tropfvorrichtung
- Max. Durchflussmenge: 30 l/min
- Viskosität: 8÷2000 mPas
- Mit vertikal verstellbaren Füßen

~~3.840,00 €~~
2.069,00 €

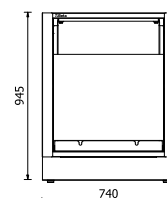

RSC50 2.0 PM

050001302 14 kg

Wandschrank

- Ausgestattet mit Gasfedern, die das Öffnen und Schließen der Tür erleichtern
- Vorgesehen für den Einsatz von Aluminiumprofilen mit LED-Leisten Artikel 5000 RSC50/PLED oder 5000 RSC50/PLED-ST (separat zu bestellen), zur Beleuchtung des Arbeitsbereichs unter und/oder im Inneren des Hängeschanks

~~657,00 €~~
339,00 €

30 kg



5000 RSC50 2.0/CLL

050001710 1 kg

Linearer Schutz

- Zum Anbringen an gelochten Werkzeugtafeln
- Vorgesehen für die Anwendung von Aluminiumprofilen mit LED-Streifen Artikel 5000 RSC50/PLED oder 5000 RSC50/PLED-ST (separat zu bestellen), um den Arbeitsbereich darunter zu beleuchten

~~152,00 €~~
76,00 €



RSC50 2.0 MTP

050001305 5 kg

Dreieckige Ablage

- Konzipiert für die Anwendung von Aluminiumprofilen mit LED-Streifen Artikel 5000 RSC50/PLED oder 5000 RSC50/PLED-ST (separat zubestellen), zur Beleuchtung des Arbeitsbereichs unter

~~336,00 €~~
172,00 €

10 kg



5000 RSC50 2.0/MP

050001705 2 kg

Regal

- Vorgesehen für die Anwendung von Aluminiumprofilen mit LED-Streifen Artikel 5000 RSC50/PLED oder 5000 RSC50/PLED-ST (separat zu bestellen), um den Arbeitsbereich darunter zu beleuchten

~~152,00 €~~
76,00 €

5 kg



RSC50 2.0 PS

050001360 80 kg

Werkzeugwandsystem mit Rolltor

- Aluminium-Rolltor, höhenverstellbar, abschließbar
- Herausnehmbare Lochplatten für Werkzeuge
- Geliefert mit Rahmen

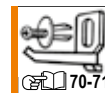

~~2.970,00 €~~
1.479,00 €

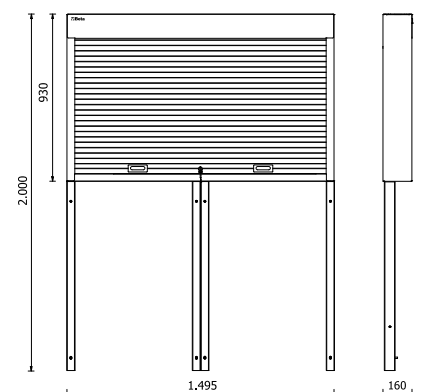

RSC50 2.0 PFS

050001312 3 kg

Obere gelochte Werkzeugtafel

~~201,50 €~~
102,00 €

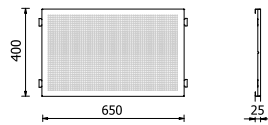
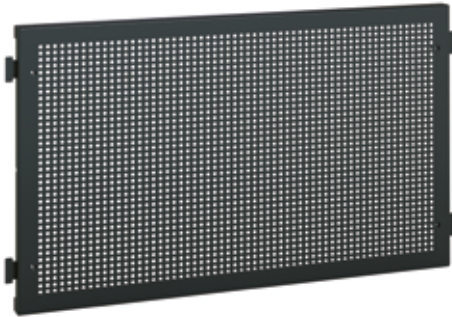

RSC50 2.0 PFI

050001313 4,5 kg

Untere gelochte Werkzeugtafel

~~230,50 €~~
116,00 €

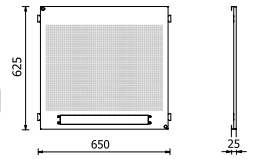

RSC50 2.0 KPF

050001310 17,5 kg

Satz gelochter Werkzeugtafeln

- Eine obere gelochte Werkzeugplatte, 650x400x25 mm
- Eine untere gelochte Werkzeugplatte, 650x625x25 mm, kann eine 19"-Rack-Multifachsteckdose aufnehmen (nicht im Lieferumfang enthalten)
- Ein Paar Ständer rechts/links

~~708,00 €~~
350,00 €

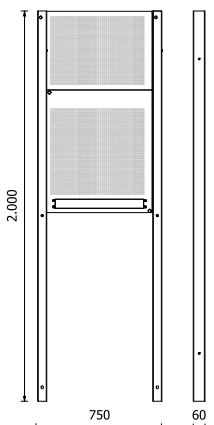
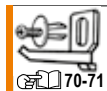

Kann eine 19"-Rack-Mehrfachsteckdose aufnehmen (nicht enthalten)



RSC50 2.0 P/2MDX-SX

050001352 8,5 kg

Ständerpaar rechts/links

~~276,00 €~~
142,00 €

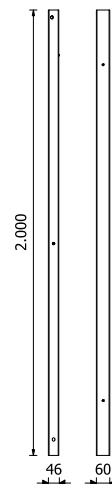
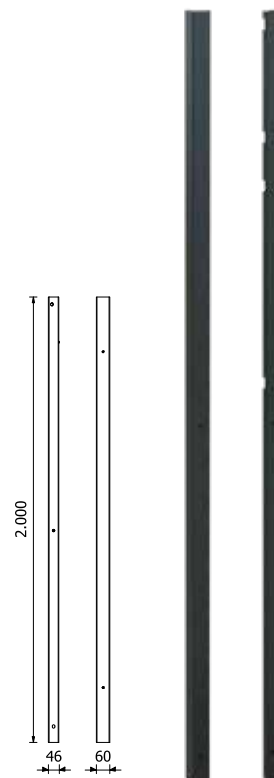

Unteres Eckmodul

Feststehendes Eckmodul mit geräumigem
Aufbewahrungs- und Ablagefach
• Mit höhenverstellbaren Füßen

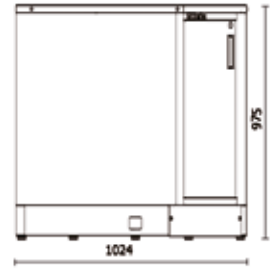

RSC50 2.0 KNAI

- Blech-Arbeitsplatte, lackiert, 964x964 mm, verkleidet mit einer stoß- und kratzfesten PVC-Schicht, kohlenwasserstoffbeständig

RAL 7046

RSC50 2.0 KNAI-G

050001346 80 kg



~~3.510,00 €~~
1.789,00 €

RAL 7016

RSC50 2.0 KNAI-A

050001345 80 kg



~~3.510,00 €~~
1.789,00 €



RSC50 2.0 KNAI-X

050001338 85 kg

- Eckarbeitsplatte aus **edelstahlbeschichtetem MDF**, 964x964 mm

~~2.850,00 €~~
1.475,00 €

RSC50 2.0 KNAI-W

050001337 76 kg

- **Multiplex**-Eckarbeitsplatte, 964x964 mm

~~2.770,00 €~~
1.475,00 €



Komplettecke, selbsttragend

- Eckhängeschrank mit Gasdruckfedern zur einfacheren Öffnung und Schließung der Tür, mit Schloss
- 2 Werkzeuglochtafeln, 869x1.027 mm
- Unteres Eckmodul mit geräumigem Aufbewahrungs- und Ablagefach
- Mit höhenverstellbaren Füßen

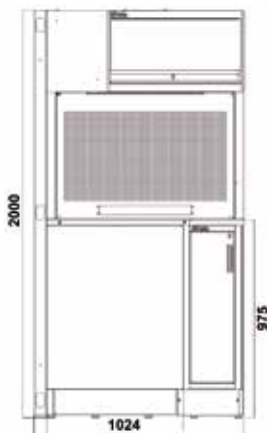

RSC50 2.0 NAC

- Eckarbeitsplatte aus Blech, lackiert, 964x964 mm, verkleidet mit einer stoß- und kratzfesten PVC-Schicht, kohlenwasserstoffbeständig

RAL 7046

RSC50 2.0 NAC-G

050001340 143 kg



~~5.880,00 €~~
2.885,00 €

RAL 7016

RSC50 2.0 NAC-A

050001339 143 kg



~~5.880,00 €~~
2.885,00 €

RSC50 2.0 NAC-X

050001328 148 kg

- Eckarbeitsplatte aus **MDF mit rostfreier** Stahlbeschichtung, 964x964 mm

~~5.210,00 €~~
2.690,00 €

RSC50 2.0 NAC-W

050001327 139 kg

- **Multiplex**-Eckarbeitsplatte, 964x964 mm

~~5.140,00 €~~
2.690,00 €



RSC50 2.0 A1

050001411 67 kg

**Eintüriger Werkzeugschrank
aus Blech**

- 4 herausnehmbare, höhenverstellbare Einlegeböden
- Mit Schloss
- Innenmaße: 590x615 mm
- Mit höhenverstellbaren Füßen
- Pies ajustables en altura

1.046,00 €
539,00 €

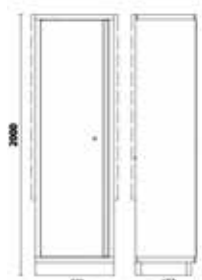

RSC50 2.0 A1/RB59

050001914 3,4 kg

**Innerer Einlegeboden für Schrank
RSC50 2.0 A1, mit Kleiderstange**

~~77,50 €~~
40,50 €

605x596 mm



CONVENIENT CLOTHES RAIL

RSC50 2.0 A1/R59

050001913 3,1 kg

**Innerer Einlegeboden für Schrank
RSC50 2.0 A1**

~~65,50 €~~
33,90 €

605x596 mm

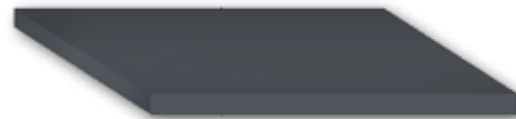

RSC50 2.0 A2

050001412 85 kg

Zweitüriger Werkzeugschrank aus Blech

- 4 herausnehmbare, höhenverstellbare Einlegeböden
- Mit Schloss
- Innenmaße: 910x615 mm
- Mit höhenverstellbaren Füßen

~~1.605,00 €~~
809,00 €

**ERWEITERBAR
MIT M3CA  70**

RSC50 2.0 A2/3C

050001413 105,5 kg

Blechschränk, zweitürig, mit 3 Schubladen

- 4 abnehmbare höhenverstellbare Ablagen
- Lieferung komplett mit Modul mit 3 Schubladen, 681x360 mm
- Verriegelung vorne
- Innenabmessungen: 910x615 mm
- Mit höhenverstellbaren Füßen

~~1.940,00 €~~
959,00 €

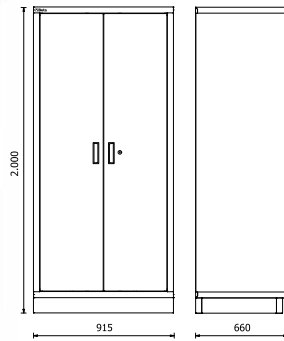

RSC50 2.0 A2/R91

Innerer Einlegeboden für Schrank RSC50 2.0 A2



911x596 mm



050001915 4,2 kg

~~94,00 €~~
49,50 €

ZUBEHÖR 68

5000 RSC50 2.0/KFC

Bausatz mit 10 farbigen
Schubladenfronten



1,7 Kg

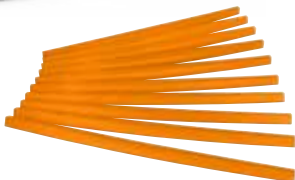

5000 RSC50 2.0/KFC7016



RAL 7016

10x

105,50 €
61,50 €

050001737

5000 RSC50 2.0/KFC2011



RAL 2011

10x

105,50 €
61,50 €

050001731

5000 RSC50 2.0/KFC3000



RAL 3000

10x

105,50 €
61,50 €

050001733

5000 RSC50 2.0/KFC5015



RAL 5015

10x

105,50 €
61,50 €

050001734

Zur individuellen Farbgestaltung von Schubladenfronten
für die Werkstattausstattungskombination RSC50.

**Empfohlen für die Verwendung in Kombination mit Arbeitsplatten
in Anthrazitgrau RAL7016 (-A).**

8889P2

088890107 1,3 kg

Längsunterteilungen für
Standardschublade Art. 588x367 mm

70,00 €

Bruttopreise ohne
Mehrwertsteuerincluded

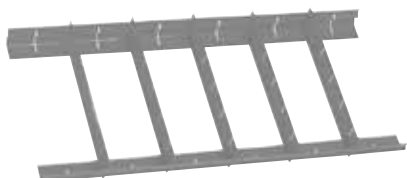

8889C2

088890117 1,9 kg

Längs- und Querunterteilungen
für Standardschublade
Art. 588x367 mm

89,00 €

Bruttopreise ohne
Mehrwertsteuerincluded

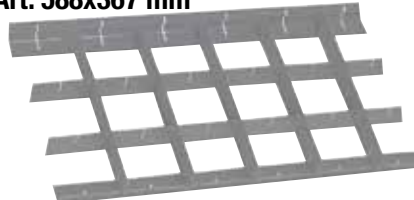

VPM0

088870350



147x367 mm

32,50 €

Bruttopreise ohne
Mehrwertsteuerincluded

VPM3

088870353



147x367 mm

32,50 €

Bruttopreise ohne
Mehrwertsteuerincluded

VP3

088880353



147x367 mm

18,30 €

Bruttopreise ohne
Mehrwertsteuerincluded

VP5

088880355



588x122 mm

20,70 €

Bruttopreise ohne
Mehrwertsteuerincluded

VP6

088880359



588x122 mm

21,00 €

Bruttopreise ohne
Mehrwertsteuerincluded

VP4

088880354



147x367 mm

18,30 €

Bruttopreise ohne
Mehrwertsteuerincluded

1900S 8X10

Automatischer Schlauchaufroller

- Automatischer Schlauchaufroller mit Feder, Gehäuse aus schlagfestem Kunststoff, für Luft und Wasser
- Max. Betriebsdruck: 15 bar
- PUR-Druckluftgewebeschauch
- Polypropylen-Gehäuse
- Automatische Vorrichtung zum Stopp des Schlauchaufzugs auf der gewünschten Länge
- Abnehmbarer Klick-Mechanismus (Schlauch immer in Zugrichtung)
- Betriebstemperaturbereich: -5 °C / +50 °C
- Inkl. Bügel, 180° schwenkbar, und Schnellkupplungshalterung

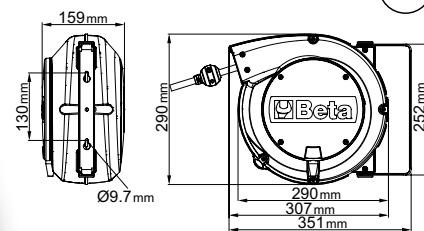

D1	D	L	kg		€
Ø 8 mm	Ø 12 mm	10 m	3,9	019000080	201,50 € 87,90 €

1843 15-H05

Automatik-Kabelaufroller

- Kabel: H05VV-F 2x1,5 mm²
- Mit Thermoschutzschalter
- Kabellänge (aufgerollt): 15 m
- Anschlusskabelänge: 1 m
- Ohne Eingangskabel geliefert
- Abnehmbarer Klick-Mechanismus (Kabel immer in Zugrichtung)
- Maximale Belastbarkeit aufgerollt: 1300W (230V-20 °C)
- Maximale Belastbarkeit abgerollt: 2300W (230V-20 °C)
- Inkl. Bügel, 180° schwenkbar, und Schnellkupplungshalterung

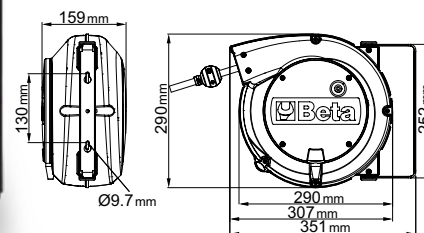

Kabel	L	kg		€
H05VV-F	15+1 m	4,2	018430215	267,00 € 129,00 €

1844

Automatik-Kabelaufroller

- Kabel: 3Gx1,5 mm²
- Mit eingebautem Thermoschutzschalter
- Anschlusskabelänge: 1 m
- Ohne Eingangskabel geliefert
- Abnehmbarer Klick-Mechanismus (Kabel immer in Zugrichtung)
- Maximale Belastbarkeit aufgerollt: 1500W (230V-20 °C)
- Maximale Belastbarkeit abgerollt: 2500W (230V-20 °C)
- Inkl. Bügel, 180° schwenkbar, und Schnellkupplungshalterung

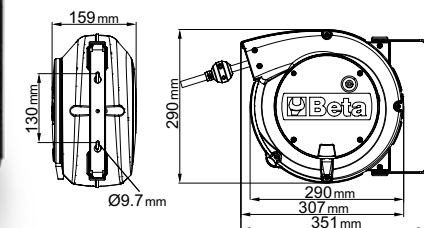

	Kabel	L	kg		€
1844 10-H05	H05VV-F	10+1 m	3,9	018440310	238,00 € 119,00 €
1844 15-H05	H05VV-F	15+1 m	4,6	018440315	261,00 € 131,00 €
1844 15-H07	H07RN-F	14+1 m	5,2	018440317	284,00 € 142,00 €

1844SCK

Automatik-Kabelaufroller, Kabel 3Gx1,5 mm², mit SCHUKO-Stecker

- Kabel: 3Gx1,5 mm²
- Mit Thermoschutzschalter
- Anschlusskabellänge: 1 m
- Eingangskabellänge: 1,5 m, mit SCHUKO-Stecker
- Abnehmbarer Klick-Mechanismus (Kabel immer in Zugrichtung)
- Maximale Belastbarkeit aufgerollt: 1500W (230V-20 °C)
- Maximale Belastbarkeit abgerollt: 2500W (230V-20 °C)
- Inkl. Bügel, 180° schwenkbar, und Schnellkupplungshalterung



IP42

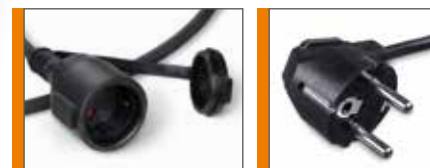
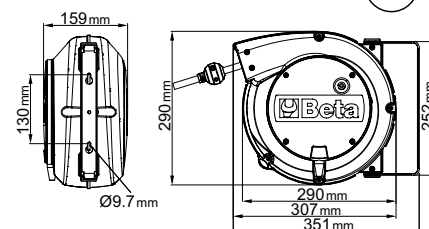

	Kabel	L	kg		€
1844 15-H05/SCK	H05VV-F	15+1 m	5,0	018440316	272,00 € 138,00 €
1844 15-H07/SCK	H07RN-F	14+1 m	5,7	018440318	295,00 € 149,00 €

1845 12-H05

Automatik-Kabelaufroller, mit Kabel 3Gx2,5 mm²

- Kabel: 3Gx2,5 mm²
- Mit eingebautem Thermoschutzschalter
- Anschlusskabellänge: 1 m
- Ohne Eingangskabel geliefert
- Abnehmbarer Klick-Mechanismus (Kabel immer in Zugrichtung)
- Maximale Belastbarkeit aufgerollt: 2000W (230V-20 °C)
- Maximale Belastbarkeit abgerollt: 3000W (230V-20 °C)
- Inkl. Bügel, 180° schwenkbar, und Schnellkupplungshalterung



IP42

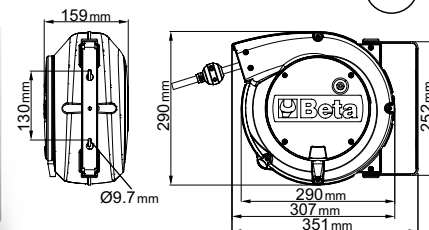

	Kabel	L	kg		€
	H05VV-F	12+1 m	4,9	018450365	537,00 € 151,00 €

1846

Automatik-Kabelaufroller, mit Kabel 4Gx1,5 mm²

- Kabel: 4Gx1,5 mm²
- Ohne Thermoschutzschalter
- Anschlusskabellänge: 1 m
- Ohne Eingangskabel geliefert
- Abnehmbarer Klick-Mechanismus (Kabel immer in Zugrichtung)
- Maximale Belastbarkeit aufgerollt: 1400W (230V-20 °C)
- Maximale Belastbarkeit abgerollt: 1900W (230V-20 °C)
- Inkl. Bügel, 180° schwenkbar, und Schnellkupplungshalterung



IP42

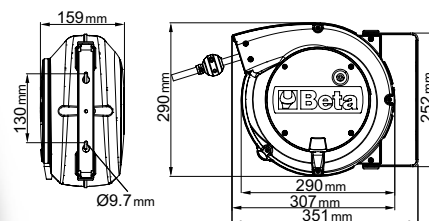

	Kabel	L	kg		€
1846 10-H05	H05VV-F	10+1 m	4,4	018460405	289,00 € 139,00 €
1846 10-H07	H07RN-F	10+1 m	5,2	018460407	299,00 € 151,00 €
1846 15-H05	H05VV-F	15+1 m	5,4	018460415	299,00 € 151,00 €

Werkzeugsortiment für RSC50 2.0 und C45PRO 2.0

5958U

059581008 11,3 kg

Werkzeugsortiment, 85teilig Universalsortiment
Inklusive Haken

~~1.535,00 €~~
809,00 €



Passend zu:

RSC50 2.0 - RSC50 2.0 E - RSC50 2.0 F - RSC50 2.0 G - RSC50 2.0 H
RSC50 2.0 I - RSC50 2.0 L - C45PRO 2.0 D - C45PRO 2.0 F - C45PRO 2.0 G - C45PRO 2.0
C45PRO 2.0 H - C45PRO 2.0 A - C45PRO 2.0 BP-1,3 - C45PRO 2.0 BP-2,0



WEITERE IM KATALOG EMPFOHLENE SORTIMENTE

Stück / Beschreibung

17	Ring-Maulschlüssel 6+22 mm	
12	Sechskant-Stiftschlüssel, gebogen \varnothing 2+10 mm	
13	Sechskant - Steckschlüssel, 1/2", mit Halter \varnothing 10+22 mm	96N/SC12
8	Sechskant - Steckschlüssel, 1/2", mit Halter \varnothing 23+32 mm	920A/SB13
1	Verlängerung, 1/2" 125 mm	920A/SB8
1	Verlängerung, 1/2" 255 mm	920/21
1	Kardangeln, 1/2"	920/22
1	Gleitgriff, 1/2"	920/25
1	Umschaltknarre, 1/2" \otimes	920/42
1	Zangen mit geraden Backen für Sicherungsringe mit Innenspannung \varnothing 180 mm	920/55
1	Zangen mit geraden Backen für Sicherungsringe mit Außenspannung \bullet 175 mm	1032
		1036

Stück / Beschreibung

1	Verstellbare Zangen, durchgestecktes Gelenk 250 mm	1048N
1	Gripzange, verstellbar 240 mm	1052
1	Diagonalseitenschneider für geringen Kraftaufwand ∇ 160 mm	1084BM
1	Elektrikerschere, gerade Schneiden	1128BMX
1	Zange mit halbrunden Backen, extralang, gerade \equiv 180 mm	1150BM
1	Zangen mit halbrunden Backen, gerade \bullet 160 mm	1166BM
7	Schraubendreher für Phillips®-Schrauben \bullet 3x75 - 3,5x100 - 4x125 - 5,5x150 - 6,5x150 - 8x200 - 10x200 mm	1221
4	Schraubendreher für Phillips®-Schrauben \oplus PH0x60 - PH1x80 - PH2x100 - PH3x150 mm	1222/S4
1	Schlosserhammer, deutsches Modell 300 g	1370
1	Hammer mit auswechselbaren Kunststoffaufsätzen \varnothing 35 mm	1390
1	Rollbandmaß 5 m	1692
5	Feilensatz, 5-teilig, halbschlicht, mit Griff 200 mm	1719BMA/S5
1	Sägebogen	1725
1	Kunststofffölkanne mit Pumpe 150 cc	1754
1	Cutter	1771

Werkzeugsortiment für RSC50 2.0 und C45PRO 2.0

5957U-P

059571004 26 kg

Werkzeugsortiment, 133teilig Universalsortiment
Inklusive Haken

~~3.030,00 €~~
1.599,00 €



Passend zu:
RSC50 2.0 I - RSC50 2.0 L - C45PRO 2.0 D
C45PRO 2.0 F - C45PRO 2.0 G



Stück / Beschreibung

6	Splinttreiber 2 + 8 mm	31/SP6
6	2 Durchschläger, 1 Körner, 3 Meißel mit Ständer	38/SP6
17	Ring-Maulschlüssel 6+22 - 24 - 27 - 30 - 32 mm	42/S17X
12	Doppelmaulschlüssel 6x7 + 30x32 mm	55/S12X
8	Sechskant - Stiftschlüssel mit Griff 2 + 10 mm	96T/S8
8	Stiftschlüsselsatz, 8teilig, gebogen, für Torx®-Schrauben ○ T9 + T40	97TX/SC8
1	Einmaulschlüssel mit Maßskala 250 mm	111E
13	Sechskant - Steckschlüssel, 1/2", mit Halter ○ 10 + 22 mm	920A/SB13
8	Sechskant - Steckschlüssel, 1/2", mit Halter ○ 23 + 32 mm	920A/SB8
7	● 1,2x65 - 1,2x8 - 1,6x9 - 2x12mm - PH1-PH2-PH3	920LH/SB7
1	Zangen mit geraden Backen für Sicherungsringe mit Innenspannung ○ 180 mm	1032
1	Zangen mit um 90° gebogenen Backen für Sicherungsringe mit Innenspannung ○ 170 mm	1034
1	Zangen mit geraden Backen für Sicherungsringe mit Außenspannung ● 175 mm	1036
1	Zangen mit um 90° gebogenen Backen für Sicherungsringe mit Außenspannung ● 175 mm	1038
1	Verstellbare Zangen, durchgestecktes Gelenk 250 mm	1048N
1	Gripzange, verstellbar 240 mm	1052
1	Figureschere, amerikanisches Modell 250 mm	1112
1	Elektrikerschere, gerade Schneiden	1128BMX
8	Schraubendrehersatz 2,5x50 - 3x75 - 4x100 - 5,5x125 - 6,5x150 - PH0 - PH1 - PH2	1223/D8P
2	Schlosserhammer, deutsches Modell 300 - 600 g	1370
1	Hammer mit auswechselbaren Kunststoffaufsätzen 35	1390

Stück / Beschreibung

1	Rollbandmaß 5 m	1692/5
1	Magnetheber, flexibel	1712E/2
1	Löffelschaber 200 mm	1717A
1	Dreikantschaber 200 mm	1717B
5	Feilen für normale Bearbeitung 200 mm	1719BMA8/S5
1	Metallölkanne mit Pumpe 200 cc	1751N
1	Cutter	1771BM
1	Verlängerung, 1/2" 125 mm	920/21
1	Verlängerung, 1/2" 250 mm	920/22
1	Kardangelenke, 1/2"	920/25
1	Gleitgriff, 1/2"	920/42
1	Umschaltknarre, 1/2" ⊗	920/55
1	Hebeleisen, gerade	963
1	Diagonalseitenschneider für geringen Kraftaufwand ≤ 160 mm	1082BM
1	Diagonalseitenschneider für geringen Kraftaufwand ≤ 160 mm	1084BM
1	Hebelvornschneider, schwere Ausführung ≤ 180 mm	1092V
1	Zange mit halbrunden Backen, extralang, gerade = 180 mm	1150BM
1	Zangen mit halbrunden Backen, gerade ● 160 mm	1166BM
1	Zangen mit halbrunden Backen, gebogen ● 160 mm	1168BM
2	Schraubendreher für Schrauben ● 8x200 - 10x200 mm	1221
1	Schraubendreher für Phillips®-Schrauben ⊕ PH3 8x150mm	1222
1	Schieblehre	1650
1	Sägebogen 420 mm	1725

Zubehör für RSC50 2.0 und C45PRO 2.0

5000 RSC50 2.0/PLEDC

Aluminiumprofil mit LED-Leiste

- 6,5 W IP20 LED-Leiste; Länge: 50 cm
- Lieferung komplett mit 2 Kabeln



49,50 €

27,50 €

050001712 80 g



Anzuwenden unter Arbeitsplatten, unter/in Hängeschränken, unter Regalen und linearen/eckigen Schutzvorrichtungen, in leichten Arbeitsbereichen.

5000 RSC50 2.0/PLEDC-ST

NEW

Aluminiumprofil mit LED-Leiste und SOFT TOUCH-Schalter

- 6,5W IP20 LED-Leiste; Länge: 50 cm
- SOFT TOUCH-Schalter zum Einschalten und Einstellen der Lichtleistung
- Lieferung komplett mit Kabeln
- Bequeme Befestigung durch Magnete



55,00 €

31,90 €

050001713 80 g



Bequeme Befestigung durch Magnete

5000 RSC50 2.0/ASL

Aluminiumprofil mit LED-Leiste und SOFT TOUCH-Schalter

- 6,5 W IP20 LED-Leiste; Länge: 50 cm
- Lieferung komplett mit zwei Kabeln (40 cm bzw. 170 cm lang)



38,50 €

21,90 €

050001716 210 g

5000 RSC50 2.0/CTR

LED-Streifensteuerung

for workshop equipment combination 5000 RSC50 2.0/PLEDC

Inhalt des Kits:

- 1 Mini-Empfänger
- 1 drahtlose RF-Fernbedienung

Technische Daten der RF-Fernbedienung:

- ON/OFF-Taste
- BRIGHT +/- Taste: ermöglicht die manuelle Einstellung der Lichtleistung
- Taste 25%/50%/100%: ermöglicht die automatische Einstellung der Beleuchtungsstärke
- Batterie: 3V CR2025 (mitgeliefert)
- Abmessungen: 86 (L) x 40 (B) x 7 (H) mm

Spezifikationen des Mini-Empfängers:

- Eingangsspannung: 5V -24VDC
- Nennausgangsstrom: 5A
- Spitzenausgangsstrom: 12A
- Betriebstemperatur: -20 °C ÷ +35 °C

Integrierte Funktionen:

- Speicher
- Modus (manuelle/automatische Helligkeit)
- Einstellung der Helligkeit



050001721 25 g

10,30 €

11,00 €



		5000 RSC50 2.0/PLEDC-ST	5000 RSC50 2.0/PLEDC	5000 RSC50 2.0/ASL	5000 RSC50 2.0/ASL
	A	1x	-	1x	-
	B	-	1x	1x	1x
	A	1x	1x	1x	-
	B	-	2x	1x	1x
	A	1x	2x	1x	-
	B	-	3x	1x	1x

Zubehör/ werkzeughalterhaken für RSC50 2.0 und C45PRO 2.0

PM/5C

088880450 1,8 kg

Kleinteileaufnahme mit 5 Schalen aus Kunststoffmaterial, mit Halterung
• Innenabmessung der Schale: 95x120 mm

~~127,00 €~~
66,50 €



600x140x165 mm

PM/6C

088880440 970 g

Kleinteileaufnahme mit 6 Schalen aus Kunststoffmaterial, mit Halterung
• Innenabmessung der Schale: 80x60 mm

~~98,00 €~~
52,00 €



600x95x115 mm

CPMB/3C

088880443 2 kg

Kleinteilbehälter mit 3 Schubladen für Werkbank

- Außenstruktur aus PP
- Schubladen aus PET
- Stapelbar
- Innenmaße der Schublade 160x107x105 mm

~~60,50 €~~
35,00 €

088880445 1,5 kg

CPMB/5C

Kleinteilbehälter mit 5 Schubladen für Werkbank

- Außenstruktur aus PP
- Schubladen aus PET
- Stapelbar
- Innenmaße der Schublade 90x86x62 mm

~~72,50 €~~
42,00 €

Technische Merkmale der Schubladen:

- Unvergängliche Transparenz mit Glaseffekt
- Kratzbeständig
- Beständig gegen Öle, Säuren und aggressive Chemikalien
- Auch für den Einsatz in Lebensmittelumgebungen geeignet
- Unzerbrechlich



600x155x175 mm

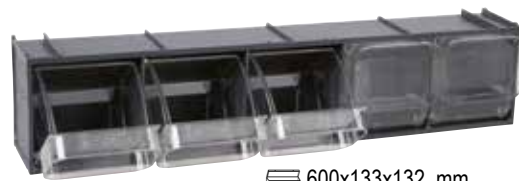

600x133x132 mm

KIT 6VC/3C

Satz mit 6 ausziehbaren Wannen für Kleinteilbehälter Art. CPMB/3C

~~33,50 €~~
19,50 €

088880453 830 g



6x



10x

KIT 10VC/5C

Satz mit 10 ausziehbaren Wannen für Kleinteilbehälter Art. CPMB/5C

~~31,50 €~~
18,00 €

088880455 570 g

CP

Flaschenträger aus Stahl für Wandbefestigung

088880470 522 g

~~123,50 €~~
72,50 €



280x95x115 mm

M3CA

088880485 20,5 kg

**Modul mit 3 Schubladen, für zweitürige Schränke
C45PRO 2.0 AS2 und RSC50 A2**

- 3 völlig herausnehmbare Schubladen (661x360 mm) mit kugelgelagerten Teleskopführungen
- Schubladenhöhe: 78 mm
- Schubladenböden durch Moosgummimatten geschützt
- Lieferung komplett mit Montagesatz



~~306,00 €~~
164,00 €

SP5S

088880475 1,8 kg

**Wandhalterung
mit 5 Fächern**

- Aus Metallblech
- 5 Werkzeugfächer mit unterschiedlichen Höhen

~~124,00 €~~
71,50 €



SPC

088880480 1,5 kg

Computer-Wandhalter

~~99,50 €~~
53,50 €

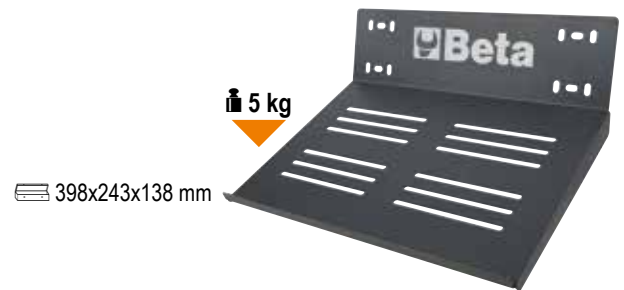

SB

Steckschlüsselschienen



	L mm			Bruttopreise ohne Mehrwertsteuer
SB1	210	088880201	10pz	4,40 €
SB2	280	088880202	10pz	4,90 €
SB3	360	088880203	10pz	5,15 €

MB

**Federklammern
für Schienen S**



				Bruttopreise ohne Mehrwertsteuer
MB0	1/4	088880210	50pz	1,31 €
MB1	3/8	088880211	50pz	1,31 €
MB2	1/2	088880212	50pz	1,31 €

GM

**Federhaken
mit Schraube**

			Bruttopreise ohne Mehrwertsteuer
GM6,5	088880250	5pz	8,10 €
GM9,5	088880251	5pz	8,40 €
GM13	088880252	5pz	8,40 €
GM16	088880253	5pz	9,95 €
GM19	088880254	5pz	10,30 €
GM25	088880255	5pz	9,80 €



KIT/GPS

**Satz GPS Haken 40 mm
mit Schrauben VE1**

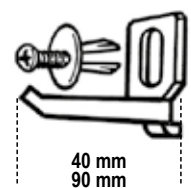

	L			Bruttopreise ohne Mehrwertsteuer
KIT/GPS-40	40 mm	50pz	088880119	2,54 €
KIT/GPS-90	90 mm	50pz	088880117	3,70 €

Zubehör/ werkzeughalterhaken für RSC50 2.0 und C45PRO 2.0

S55/8

088880420

Halter für
Maulschlüssel

173x113x36 mm

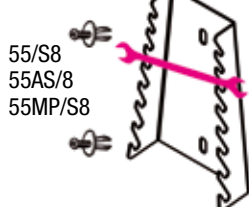

27,50 €

Bruttopreise ohne
Mehrwertsteuerincluded

S55/12

088880421

Halter für
Maulschlüssel

286x138x44 mm

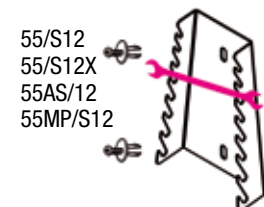

34,00 €

Bruttopreise ohne
Mehrwertsteuerincluded

ST2P

088880422

Zangentasche

116x60x31 mm

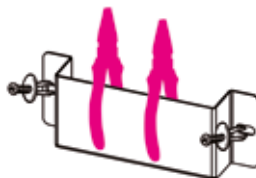

31,00 €

Bruttopreise ohne
Mehrwertsteuerincluded

TSP

088880402

Werkzeugtaschen

167x55x16 mm

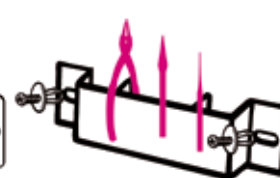

6,90 €

Bruttopreise ohne
Mehrwertsteuerincluded

S952/10

088880423

Halter für Stiftschlüssel
mit T-Griff

385x97x26 mm

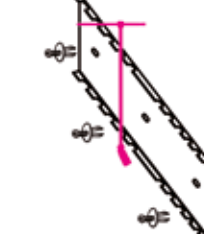

36,50 €

Bruttopreise ohne
Mehrwertsteuerincluded

S1719BM

088880404

Halter für Feilen

165x48x32 mm

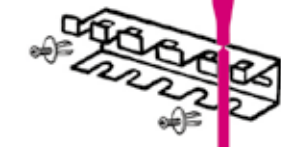

1719BMA: Q-T-P-M-R
1719BMD: Q-T-P-M-R
1719BMX: Q-T-P-M-R

21,00 €

Bruttopreise ohne
Mehrwertsteuerincluded

SGN

088880405

Halter für
Nano-Schraubendreher

60x23x26 mm



1221N - 1222N - 1229N/PZ
1201EN-1202EN-1209EN/PZ

10,60 €

Bruttopreise ohne
Mehrwertsteuerincluded

S42/17

088880428

Halter für Ring-Maulschlüssel

577x42 mm

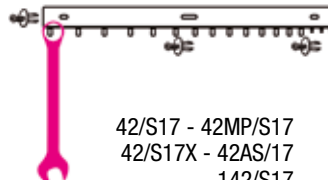

36,00 €

Bruttopreise ohne
Mehrwertsteuerincluded

S951/6

088880429

Halter für Stiftschlüssel
mit T-Griff

161x50x43 mm

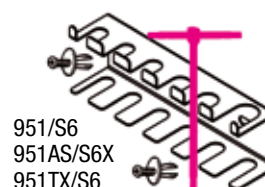

23,60 €

Bruttopreise ohne
Mehrwertsteuerincluded

SPG11

088880910

Halter für
Schraubendreher

283x49x35 mm

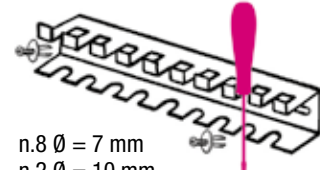

n.8 Ø = 7 mm
n.2 Ø = 10 mm
n.1 Ø = 12 mm

24,60 €

Bruttopreise ohne
Mehrwertsteuerincluded

S1203/8

088880430

Halter für
Schraubendreher

283x49x35 mm

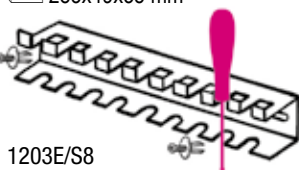

1203E/S8
1223/D8P

26,00 €

Bruttopreise ohne
Mehrwertsteuerincluded

S96T/8

088880431

Halter für
Sechskant-Stiftschlüssel

282x49x45 mm

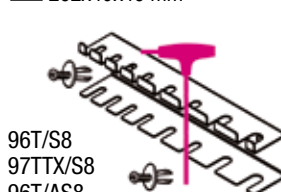

26,00 €

Bruttopreise ohne
Mehrwertsteuerincluded

96T/SPV

000960958

Halter für Art. 96T
und Art. 97TTX

282x49x50 mm

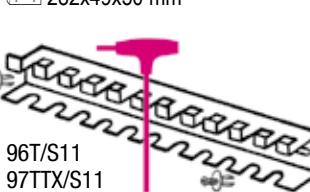

51,00 €

Bruttopreise ohne
Mehrwertsteuerincluded

3D-KONFIGURATION FÜR RSC50 2.0 UND C45PRO 2.0

3D-KONFIGURATION

■ ZEICHNEN SIE DIE WÄNDE

Setzen Sie die Wände mit den Abmessungen Ihrer Werkstatt.

■ ERSTELLEN SIE IHREN ARBEITSPLATZ

Wählen Sie Ihre gewünschten Elemente aus und erstellen Sie die passende Konfiguration.



■ ZEIGEN

sie das ergebnis in 3D an

Ihre Konfiguration wird in 3D angezeigt und kann aus verschiedenen Blickwinkeln angesehen werden.

■ FORDERN

Sie einen

Kostenvoranschlag an

Drucken Sie das Detail der Komposition in PDF-Format, und bringen Sie es Ihrem Händler zum Kostenvoranschlag.



PERSONALISIERTE MODULE AUF ANFRAGE

**FÜLLEN SIE IHRE SCHUBLADEN
IN SECHS SCHRITTEN
MIT PERSONALISIERTEN MODULEN**

1



**Definieren Sie Ihre Ansprüche
und senden Sie Ihren Vorschlag
an Ihren Beta Händler**

2

Bild	Produkt	Cod. Beta
	Gripzange, verstellbar	010540022
	Verstellbare Zange	010470024
	Verstellbare Zange	011500046
	Schraubendreher für Schlitzschrauben	012011039
	Schraubendreher für Phillips®-Schrauben	012021018

**Wir empfangen
und codieren Ihre Auswahl**

3



**Wir erstellen den Anfangsentwurf
des Projekts**

4

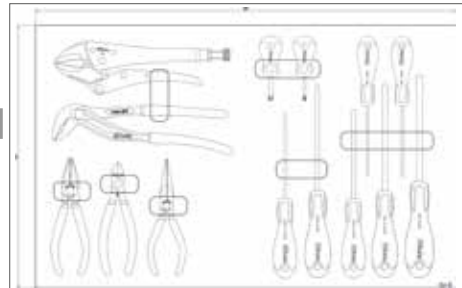

**Wir legen Ihnen das definitive
Layout zur Prüfung und Annahme
vor**

5



**Die Schaumeinsätze fertigen wir
im Beta Werk in Sovico**

6



**Die Schaumeinsätze fertigen wir
im Beta Werk in Sovico**





2025 MOT02
WORLD
CHAMPIONSHIP

CELESTINO VIETTI

ALONSO LÓPEZ

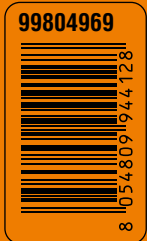

Verkaufs- und Verwaltungsbüro:
Beta Tools GmbH / Teichstrasse 6 / 4481 Asten – Austria
Tel. +43 7224 91191
www.beta-tools.com